

電子機器2024 トータルソリューション展

JPCA2024
Show

第53回国際電子回路産業展

JIEP マイクロエレクトロニクスショー

第38回 最先端実装技術・パッケージング展

JISSO
PROTEC 2024

第25回 実装プロセステクノロジー展

METaverse Device Expo
メタバースデバイス展

WIRE Japan Show
～装置と装置をつなぐ～
電気・光伝送技術展

**Electronics
Component & Unit
Show**

JIEP 全国電子部品流通連合会
東京都電機卸商業協同組合

E-Textile/Wearable

イーテキスタイル/ウェアラブル展

Smart Sensing

スマートセンシング

無人化ソリューション展

無人化ソリューション展

Edge Computing

エッジコンピューティング

出展者マニュアル

Exhibitor's Manual



2024 **6.12** WED. ▶ **14** FRI.

東京ビッグサイト 東3～6ホール

本部事務局

一般社団法人 日本電子回路工業会

〒167-0042 東京都杉並区西荻北3-12-2 回路会館2階
TEL.03-5310-2020 FAX.03-5310-2021 E-mail:show@jpca.org

運営事務局 (本件に関するお問合せ先)

株式会社JTBCコミュニケーションデザイン

〒105-8335 東京都港区芝3-23-1 セレスティン芝三井ビルディング12階
TEL.03-5657-0767 FAX.03-5657-0645 E-mail:jpcashow@jtbcom.co.jp

www.jpccashow.com

会期までのスケジュール

1	2024年3月13日(水)より順次 各種提出書類の公開 ● 出展者専用Webサイトより、出展者情報登録・オンライン提出書類登録・各種提出書類PDFのデータダウンロード、アップロードが可能となります。 ※出展者専用WebサイトのID/パスワードが不明の方は運営事務局までご連絡ください。 ※施工・各種関連業者に必要な書類の共有をお願いします。
2	2024年3月13日(水) 出展マニュアルの公開 ● 出展マニュアルについてはデータのみ提供となります。 搬入出スケジュール・装飾規定など、施工各種関連業者に必要な書類の共有をお願いいたします。
3	2024年3月15日(金) 出展者説明会(動画配信) ※事前に収録したものを公開いたします。ご予定に合わせてお早めにご視聴ください。 ● 開催概要 ● 来場動員・広報 ● 出展マニュアルのご説明 ● 出展者専用Webの活用について 上記についてご説明をいたします。お早めにご視聴ください。
4	2024年3月15日(金) 出展PR情報登録開始 ※登録後、随時修正・変更可能です。 展示会来場事前登録サイト・出展者(NPI)プレゼンテーション、出展者検索ページの公開は4月中旬頃のOPENを予定しておりますので事前のブース来場動員・PRにご活用ください。
5	2024年3月25日(月) 該当出展者提出書類締切：招待状・ポスター申込書 (P13「公式印刷物」参照) ● 和文招待状・封筒及び ポスター(希望者のみ) を発送します。必要枚数を申請してください。 VIP招待状については規定枚数をお送りします。英文招待状の印刷はありません。
6	2024年3月26日(火)・27日(水) 小間位置選択会の開催(オンラインにて実施) 2024年2月29日(木)までにお申込みいただいた企業を対象に小間位置選択会を行います。小間位置選択会の対象となる展示会は以下の通りです。 対象展示会：JPCA Show(3D-MIDパビリオンは除く)、マイクロエレクトロニクスショー(アカデミックプラザ・eX-techは除く)、JISSO PROTEC、メタバースデバイス展、WIRE Japan Show、E-Textile/Wearable 各社の選択順については3月中旬以降にに展覧担当者にお送りいたします。
7	2024年4月中旬 展示会来場事前登録サイト(出展者(NPI)プレゼンテーション)出展者検索ページOPEN ● 出展者検索ページ 出展者専用Webにご登録頂いた情報が展示会公式HP上の出展者検索ページに掲載されます。 事前のブース来場動員・PRにご活用ください。
8	2024年5月中旬 搬入出車両許可証のダウンロード開始 (P21参照) ● 施工会社やブースへの納品業者に必ずお渡しください。(宅配便ご利用の場合は不要)
9	2024年5月10日(金) 各種スポンサー・サポートプログラムお申込み締切 ※別紙「スポンサー・サポートプログラム」のご案内参照
10	2024年5月10日(金) 全社提出書類締切：装飾施工届・電気供給申込/電気工事設計届 ● 電気供給申込/電気工事設計届は、追加申込がない場合も必ずご提出ください。 ● その他該当者提出のお申込書は次頁「提出書類一覧」参照
11	2024年6月3日(月) 会期前のご案内(当日の注意事項など)配信
12	2024年6月12日(水)～14日(金) 電子機器トータルソリューション展 会期 ※搬入設営：6月10日(月)～11日(火) ● 出展者バッジは必ず出展者専用Webよりダウンロードしてください。 搬入中、会期中ともに各ホール入口、運営事務局での配布は行いません。 出展者バッジがないと入館できませんので、各自必ずご対応をお願いいたします。 ※P17「一般規定」参照 ● 車での搬入の場合は搬入出車両許可証を必ずご利用ください。 ※P21～26「4.搬入・搬出」参照

提出書類・お問い合わせ先一覧

提出書類No.3、6は、全出展者必ず期日までに行ってください。

書類NO.	提出書類名	提出方法	提出期限	提出	提出・お問合せ先	詳細
1	招待状・ポスター申込書	Web	3月25日(月)	該当出展者	運営事務局 (株)JTBCコミュニケーションデザイン TEL:03-5657-0767 FAX:03-5657-0645 担当:石川・田代・西潟 Email:jpcashow@jtbcom.co.jp	p.13-14
—	出展PR情報登録		お早目にご登録ください	全出展者		p.2・p4
—	搬入出、一般規定に関するお問合せ		※直接ご連絡ください			全出展者
2	バーコード付出展者バッジ申込書	Web	5月29日(水)	該当出展者	(株)ピーク・ワン 担当:バーコードシステム係 TEL:03-5577-7871 FAX:03-5577-3369 Email:exhibitor_pass@f-vr.jp	p.17
3	装飾施工届	Email Web	5月10日(金)	全出展者	(株)ムラヤマ 担当:加藤 TEL:03-6221-1960 FAX:03-6221-1915 Email:jpca@murayama.co.jp	p.27-28
4	火気・危険物等に関する申請書		該当出展者	p.34-36		
5	アンカーボルト工事届		4月26日(金)	該当出展者		p.43
—	重量出展物の展示		該当出展者	p.32-33		
—	装飾規定に関するお問合せ		※直接ご連絡ください			該当出展者
6	電気供給申込/電気工事設計届	Email FAX Web	5月10日(金)	全出展者	(株)フォーライト 担当:瀧川(なみかわ)・三井・小山・高野 TEL:03-6380-7473 FAX:03-6380-7472 Email:info@fourlight.co.jp	p.37-40
7	給排水・エア配管工事申込書	Email FAX Web	4月26日(金)	該当出展者	(株)スリーエス設備工業 担当:奥村・関本 TEL:03-5907-2100 FAX:03-5907-2500 Email:info@sss-setubi.jp	p.40-42
8	多目的ルーム・ストックルーム申込書	Email Web			(株)ムラヤマ 担当:加藤 Email:jpca@murayama.co.jp	p.44
9	パッケージブース・オプション備品 レンタル申込書				5月10日(金)	(株)ムラヤマ 担当:八嶋 Email:jpca@murayama.co.jp
10	国内貨物・荷役作業見積依頼書	Email FAX Web	5月24日(金)	該当出展者	(株)キャップ 担当:平尾 TEL:03-3695-0623 FAX:03-3695-3088 Email:y-hirao@cap1236.co.jp	p.23
11	外貨貨物輸送見積依頼書		5月10日(金)		(株)クロザキコーポレーション 担当:沼間 TEL:044-701-0708 FAX:044-701-3122 E-mail:info@kurozaki.com	
12	JITBOXチャーター便集荷依頼書	Web	5月27日(月)	該当出展者	ヤマトボックスチャーター(株) ホームページよりご確認頂き管轄店にご連絡ください。 (https://www.yamatoboc.com/)	p.24-26
13	バーコードシステム利用申込書	Web	5月31日(金)	該当出展者	(株)ピーク・ワン 担当:バーコードシステム係 TEL:03-5577-7871 FAX:03-5577-3369 Email:jpcashow-sysqa@f-vr.jp	p.66-67
—	名刺管理システムに関する問い合わせ	直接問合せ・予約		該当出展者	ヤマトシステム開発(株) 担当:田島 TEL:070-8680-7812 Email:ysd-mdb@nekonet.co.jp	p.68
14	映像・音響機器レンタル申込書	Email FAX Web	5月17日(金)	該当出展者	ヒビノメディアテクニカル(株) 担当:岡田・澤田 TEL:03-6457-2070 FAX:03-6457-2075 Email:jpcashow2024@hibino.co.jp	p.64-65
15	小間内清掃申込書		5月31日(金)	該当出展者	(株)ビッグサイトサービス 担当:竹迫・日向 TEL:03-5530-1290 FAX:03-5564-5430 E-Mail:bss-koma@bigstsite-services.com	p.65-66
—	警備員配置(小間内)	直接問合せ・予約		該当出展者	(株)テックス 担当:浦田 TEL:03-3590-6446 FAX:03-3590-4001	p.66
—	臨時電話・通信回線申込み				(株)ビッグサイトサービス 担当:通信回線サービス担当 TEL:03-5530-1107 FAX:03-5530-1106 Email:tsushin@tokyo-bigstsite.co.jp	p.44
—	宿泊手配				るぶトラベル http://rurubu.travel/ JAPANiCAN http://www.japanican.com/	p.69

※申込書による契約は、出展者と申込先との直接契約となります。

〈各種プロモーションツール〉

別紙	スポンサー・サポートプログラム申込書	Email	5月10日(金)	該当出展者	運営事務局 (株)JTBCコミュニケーションデザイン TEL:03-5657-0767 FAX:03-5657-0645 担当:石川・田代・西潟 Email:jpcashow@jtbcom.co.jp	p.15
—	展示会公式HPへのプレスリリース掲載	出展者専用Webからのアップロード				—

〈その他〉

—	小間内の飲食サービス	※直接ご連絡ください		該当出展者	運営事務局 (株)JTBCコミュニケーションデザイン 担当:石川・田代・西潟	p.18-19
—	搬入出車両許可証	出展者専用Webからのデータダウンロード				p.21

出展者専用Webの活用方法

【出展者専用Webでご利用頂ける事】

- ①出展料等のご請求書ダウンロード
- ②出展PR情報の登録・編集
展示会公式HP上の出展者検索ページに反映するPR情報をご登録いただけます。
- ③各種提出書類の提出
各種提出書類のダウンロードだけでなくシステムからのアップロード提出が可能です。
- ④出展者(NPI)プレゼンテーション情報入稿(※該当者のみ)
- ⑤共同出展者情報登録(※該当者のみ)
- ⑥各種資料ダウンロード
- ⑦事務局からのお知らせメール確認

【ご利用の全体の流れ】

STEP1 出展申込受付完了後、担当者の皆様へログイン情報のご案内メールを随時お送りしておりますので、そのメールをもとにログインを行なってください。



※迷惑メール等に振分られる場合がございますので合わせてご確認ください。

STEP2 ①基本情報の確認をお願いします。
②出展者専用Webより請求書のダウンロードをお願いいたします。



※ご変更がある場合は運営事務局(jpcashow@jtbcom.co.jp)までご連絡ください。

STEP3-1 各期限までに各提出書類のご入力をお願いします。



〈全社提出書類〉
「出展PR情報登録」
「装飾施工届」
「電気供給申込/電気工事設計届」

STEP3-2 出展PR情報のご登録をお願いします。

来場者向けの自社PR文、展示内容の写真、イメージなど



一般来場者へ公開

出展製品・見どころ・お問い合わせ連絡先をご登録ください。ご登録頂いた内容は展示会公式HPのTopページに設置される出展者検索ボタンから閲覧することが可能です。会期が近くなるにつれて、セミナー・企画等来場者を惹きつけるコンテンツを充実させることで、HPへのアクセス数は急増します。来場者へ向けたこのPRの機会をお見逃しなく、必ずご登録をお願い致します。

※HP画面

一目でわかるTopページの目立つ箇所にボタンを設置

フリーワード、製品カテゴリーで検索

株式会社JTBコミュニケーションデザイン
小規模向け：6F-02

出展の目どころ

弊社はROG、バリエーション豊富なプラスチック製電機材料を製造販売しております。仕様や条件によっては、プラスチックの特性が活かされ、ご満足いただける製品をラインナップしております。
最新鋭の射出成形機(ロボット・モキサー)および後処理や、仕様(色調)毎年アペを先行し、最新鋭の射出成形機(ロボット・モキサー)への導入を、心よりお待ちしております。

展示会場：6F-02

はじめに

この度は、**電子機器トータルソリューション展：JPCA Show 2024**（主催：一般社団法人日本電子回路工業会（JPCA））／**2024 マイクロエレクトロニクスショー**（主催：一般社団法人エレクトロニクス実装学会（JIEP））／**JISSO PROTEC 2024**（主催：一般社団法人日本ロボット工業会（JARA））／**メタバースデバイス展2024**（共催：一般社団法人日本電子回路工業会（JPCA）、電子デバイス産業新聞（株）産業タイムズ社）／**WIRE Japan Show 2024**（共催：一般社団法人日本電子回路工業会（JPCA）、電線新聞（株）工業通信）／**Electronics Component & Unit Show 2024**（共催：一般社団法人日本電子回路工業会（JPCA）・全国電子部品流通連合会・東京都電機卸商業協同組合）／**E-Textile/Wearable 2024**（共催：一般社団法人日本電子回路工業会（JPCA）・織研新聞社）／**Smart Sensing 2024**（共催：一般社団法人日本電子回路工業会（JPCA）、（株）JTBコミュニケーションデザイン）／**無人化ソリューション展2024**（共催：一般社団法人日本電子回路工業会（JPCA）、（株）JTBコミュニケーションデザイン）／**Edge Computing 2024**（共催：一般社団法人日本電子回路工業会（JPCA）、（株）JTBコミュニケーションデザイン）にご出展頂き、厚く御礼申し上げます。

ここに作成致しました出展者マニュアルは、上記10展示会をはじめ、**アプリケーションゾーン**、JPCA Show 2024構成展示会「**プリント配線板技術展**」、「**半導体パッケージング・部品内蔵技術展**」、「**フレキシブルプリント配線板製品出展エリア**」、「**機器・半導体受託生産システム展**」及び、2024 マイクロエレクトロニクスショー内、**次世代技術展示「eX-tech」**の出展に関する諸事項について説明、注意事項等をまとめてあります。

つきましては、本マニュアルを精読の上、ご準備の程、お願い申し上げます。

展示会本部事務局

一般社団法人日本電子回路工業会

担当：青木・渡部

〒167-0042 東京都杉並区西荻北3-12-2 回路会館2階

TEL：03-5310-2020 FAX：03-5310-2021 E-mail：show@jpca.org

展示会運営事務局

株式会社JTBコミュニケーションデザイン

担当：石川・田代・西潟

〒105-8335 東京都港区芝3-23-1 セレスティン芝三井ビルディング12階

TEL：03-5657-0767 FAX：03-5657-0645 E-mail：jpcashow@jtbcom.co.jp

展示会搬入期間・開催期間中の連絡先

展示会運営事務局 TEL：03-5657-0767 ※会期中転送

目 次

1. 概要

1-1 開催概要	9
1-2 開催スケジュール	10
1-3 搬入出スケジュール	10
1-4 展示会場仕様	10
1-5 交通案内	11
1-6 会場近隣駐車場案内	12

2. 各種プロモーション

2-1 公式印刷物（無料）	13
(1) 展示会ポスター	13
(2) 招待状	13
(3) 会期中配布物	14
2-2 スポンサープログラムおよび出展サポート各種プログラム（有料）	15
2-3 無料サポートプログラム	16

3. 一般規定・注意事項

(1) 出展物	17
(2) 出展者の小間への常駐	17
(3) 出展者バッジの着用	17
(4) 出展物の管理と免責	17
(5) 事故防止及び責任	18
(6) 保険	18
(7) 音量規制	18
(8) 展示場での実演・宣伝活動	18
(9) 写真・ビデオ撮影及び模写	18
(10) 小間内の飲食サービス	18
(11) 小間転貸の禁止	19
(12) 呼び出し放送の禁止	19
(13) 清掃	19
(14) 喫煙の禁止	19
(15) 諸経費の負担	20
(16) 展示会開催の変更・中止	20
(17) 規程等の変更・追加	20

4. 搬入・搬出

4-1 搬入出スケジュール	21
4-2 車両による搬入出	21
4-3 運送業者・宅配便による搬入出	22
4-4 会場内全社共有ストックスペースの設置	22
4-5 輸送・荷役作業・フォークリフト/ラフター手配の紹介	23
4-6 一括搬入・搬出サービス（JITOBXチャーター便）	24

5. 展示・装飾

5-1 基礎装飾（主催者で施工する装飾）	27
(1) 小間のサイズ	27
(2) 小間の形態・基礎装飾	27
(3) その他の工事	28
5-2 二次装飾（出展者による装飾）	28
(1) 小間内の展示施設・装飾の施工業者選定	28
(2) 業者登録	28
5-3 装飾規定	29

(1) 高さ規定(重要)	29
(2) 壁面造作について(全出展者共通)	29
(3) 装飾物設置	30
(4) ステージの設置	30
(5) 天井構造・2階建て構造・天井吊り下げ構造の禁止	30
(6) 装飾資材	30
(7) その他装飾・施工上の注意事項	31
(8) 作業中の禁煙について	31
(9) 規定の遵守	32
5-4 (重要) 重量出展物の取り扱い	32
展示物の重量制限	32

6. 防火・防災 (消防関係)

6-1 禁止行為	34
6-2 禁止行為の解除条件	34
(1) 裸火の使用	35
(2) 危険物品の持込み	35
6-3 禁止行為解除の事前申請	36
(1) 火気使用・危険物持込み申請	36
(2) 消防査察	36

7. 各種工事

7-1 電気工事	37
(1) 会場内の一般照明	37
(2) 供給電気方式	37
(3) 電気供給の申込	37
(4) 電気工事の範囲	37
(5) 電気設備費用(幹線工事費及び電気使用料金)	38
(6) 小間への送電	38
(7) 小間内電気工事の留意事項	38
(8) 検査・通電	39
(9) 供給制限及び時差運転	39
(10) 電気使用上の注意	40
(11) 使用点検	40
(12) 保護措置・会期中の保守	40
7-2 給排水設備工事	40
(1) 給排水工事の申込	40
(2) 給排水設備工事	40
(3) 給排水幹線工事費用	41
(4) 供給期間と時間	41
(5) 保護装置	41
(6) 使用制限	41
(7) 注意事項	41
7-3 エア配管工事	41
(1) 工事申込	41
(2) エア幹線工事費用及びエア使用料	42
(3) 供給期間と時間	42
(4) 時間外保守料金について	42
(5) 注意事項	42
7-4 床面工事	43
(1) 床面工事について	43
(2) アンカー埋込料	43

(3) 施工上の注意	43
(4) 禁止事項	43
(5) 原状回復	43
(6) 注意事項	43
(7) お支払い	43



8. 各種サービス

8-1 有料 臨時電話、通信回線	44
8-2 有料 多目的ルーム・ストックルーム	44
8-3 有料 パッケージブース・オプション備品レンタル	45
8-4 有料 映像・音響機器レンタル	64
8-5 有料 小間内清掃	65
8-6 有料 警備員	66
8-7 有料 バーコードシステム	66
8-8 有料 名刺管理システム	68
8-9 有料 宿泊(ホテル)手配	69
よくあるご質問	70

提出書類

No. 1 招待状・ポスター申込書	Web
No. 2 バーコード付出展者バッジ申込書	Web
No. 3 装飾施工届	全出展者提出
No. 4 火気・危険物等に関する申請書	
No. 5 アンカーボルト工事届	
No. 6 電気供給申込/電気工事設計届	全出展者提出
No. 7 給排水・エア配管工事申込書	
No. 8 多目的ルーム・ストックルーム申込書	
No. 9 パッケージブース・オプション備品レンタル申込書	
No.10 国内輸送・荷役作業見積依頼書	
No.11 外貨貨物輸送見積依頼書	
No.12 JITBOXチャーター便集荷依頼書	Web
No.13 バーコードシステム利用申込書	Web
No.14 映像・音響機器レンタル申込書	
No.15 小間内清掃申込書	

JPCA Show 2024 第53回国際電子回路産業展

構成展示会：2024 プリント配線板技術展 
 2024 半導体パッケージング・部品内蔵技術展 
 フレキシブルプリント配線板製品出展エリア
 2024 機器・半導体受託生産システム展 
 主催：一般社団法人日本電子回路工業会 (JPCA)

2024 マイクロエレクトロニクスショー 第38回最先端実装技術・パッケージング展

同時開催：最先端実装技術シンポジウム / アカデミックプラザ / eX-tech 2024
 主催：一般社団法人エレクトロニクス実装学会 (JIEP)

JISSO PROTEC 2024 第25回実装プロセステクノロジー展

主催：一般社団法人日本ロボット工業会 (JARA)

メタバースデバイス展 2024

共催：一般社団法人日本電子回路工業会 (JPCA) / 電子デバイス産業新聞 (株)産業タイムズ社

WIRE Japan Show 2024 電気・光伝送技術展

共催：一般社団法人日本電子回路工業会 (JPCA) / 電線新聞 (株)工業通信

Electronics Component & Unit Show 2024

共催：一般社団法人日本電子回路工業会 (JPCA) / 全国電子部品流通連合会 (JEP) / 東京都電機卸商業協同組合 (TEP)

E-Textile/Wearable

共催：一般社団法人日本電子回路工業会 (JPCA) / 株式会社織研新聞社

Smart Sensing 2024

共催：一般社団法人日本電子回路工業会 (JPCA) / 株式会社JTBコミュニケーションデザイン

無人化ソリューション展

共催：一般社団法人日本電子回路工業会 (JPCA) / 株式会社JTBコミュニケーションデザイン

Edge Computing

共催：一般社団法人日本電子回路工業会 (JPCA) / 株式会社JTBコミュニケーションデザイン

■会期：2024年6月12日(水)～14日(金) 午前10時～午後5時

■会場：東京ビッグサイト 東3-6ホール

■後援：経済産業省(予定)

■海外協力：世界電子回路業界団体協議会(WECC)加盟団体：

CPCA(中国電子回路産業協会)、EIPC(欧州電子回路協会)、ELCINA(印度電子工業会)、HKPCA(香港線路板協会)、IPC(米国電子回路協会)、
 IPCA(印度電子回路工業会)、KPCA(韓国電子回路産業協会)、THPCA(タイ電子回路工業会)、TPCA(台湾線路板協会)
 KPIA(Korea Packaging Integration Association)、AEIS(Association of Electronic Industries in Singapore)

協賛：映像情報メディア学会、画像センシング技術研究会、画像電子学会、カメラ映像機器工業会、光電子融合基盤技術研究所、組込みシステム技術協会、自動車技術会、情報サービス産業協会、情報処理学会、情報通信ネットワーク産業協会、SEMIジャパン、全国鍍金工業組合連合会、ソフトウェア協会、太陽光発電技術研究組合、電気学会、電気硝子工業会、電気設備学会、電子情報技術産業協会、電子情報通信学会、銅箔工業会、日印国際産業振興協会、日本電機工業会、日本アミューズメント産業協会、日本医療機器工業会、日本医療機器テク/ロジー協会、日本印刷産業連合会、日本オーディオ協会、日本音響学会、日本火災報知機工業会、日本金型工業会、日本機械工業連合会、日本金属熱処理工業会、日本計量機器工業連合会、日本検査機器工業会、日本材料科学会、日本産業機械工業会、日本自動車研究所、日本自動車部品工業会、日本真空工業会、日本精密測定機器工業会、日本デジタルトランスフォーメーション推進協会、日本電気協会、日本電気計測器工業会、日本電気制御機器工業会、日本照明工業会、日本電子デバイス産業協会、日本電子部品信頼性センター、日本電線工業会、日本ドローンコンソーシアム(JDC)、日本配線システム工業会、日本半導体製造装置協会、日本表面処理機材工業会、日本表面真空学会、日本ファインセラミックス協会、日本フォトイメージング協会、日本分析化学会、日本ベアリング工業会、日本UAS産業振興協議会(JUIDA)、日本遊技関連事業協会、日本溶接協会、ビジネス機械・情報システム産業協会、表面技術協会、ファインセラミックスセンター

※順不同、法人格の掲載は省略させて頂いております

■目的：あらゆる電子・情報通信・制御機器に使用される電子回路・実装技術や、用途の広がりを見せるセンサ・E-Textile(ウェアラブル)、光技術等の新しいコンテンツとソリューション等の展示を加え、技術情報の提供・提案をはかり、併せて電子回路業界及び関連業界全体の発展に寄与する。

■入場料：1,000円(税込)※Web登録で無料

■本部事務局：一般社団法人日本電子回路工業会 (JPCA)

■運営事務局：株式会社JTBコミュニケーションデザイン

1 - 2 開催スケジュール

1. 概要

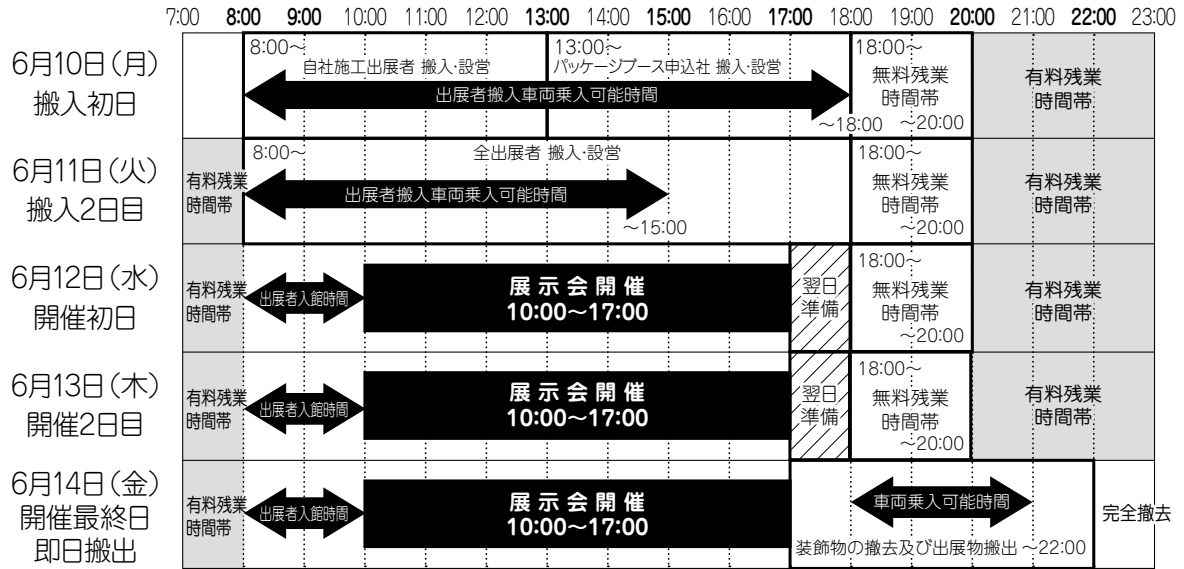

1 - 3 搬入出スケジュール

1. 概要

	日時	作業可能時間	車両 館内乗り入れ	
搬入	6月10日(月)	8:00~18:00 【自社施工】	○	<ul style="list-style-type: none"> ・パッケージブースの出展者搬入は、6月10日(月)13時からとなります。宅配便等で搬入する場合は、必ずブースで出展者自身が受取可能な日時指定で手配してください。事務局ではお預かりできません。 ・残業および早出作業となる場合は、必ず事務局にて申請を行い、承認を受けてから作業を行ってください。 ・20時以降は有料残業時間帯となります。1社あたり税込11,000円かかりますのでご了承ください。
		13:00~18:00 【パッケージブース申込出展者】	○	
		18:00~20:00 【全出展者／無料残業時間帯・要申請】	×	
		20:00~ 【有料残業時間帯・要申請】	×	
搬入	6月11日(火)	8:00~18:00 【全出展者】	~15時 ○	<ul style="list-style-type: none"> ・20時以降は有料残業時間帯となります。1社あたり税込11,000円かかりますのでご了承ください。
		18:00~20:00 【無料残業時間帯・要申請】	15時 ~ ×	
		20:00~ 【有料残業時間帯・要申請】	×	
会期中	6月12日(水) ~ 6月14日(金)	※作業は原則禁止	×	<ul style="list-style-type: none"> ・出展物の調整、カタログ等の補充で会期中に搬入出が不可欠な場合は、事務局に作業申請を行い、開催時間(10:00~17:00)外に、手運び・台車等で行ってください。
搬出	6月14日(金)	17:00~18:00	×	<ul style="list-style-type: none"> ・17:00~18:00は、電気、エア/給排水設備の撤去を行う関係上、搬出車両の館内進入はできません。 ・22時以降は館内清掃に入ります。
		18:00~21:00	○	
		21:00~22:00(完全撤去)	×	

1 - 4 展示会場仕様

1. 概要

・所在地

〒135-0063 東京都江東区有明3-10-1

	東3ホール	東4ホール	東5ホール	東6ホール
展示面積 (m ²)	8,670m ²	8,670m ²	8,350m ²	8,670m ²
搬出入口数	4ヶ所	4ヶ所	2ヶ所	4ヶ所
天井高 (m)	17~31m			
床耐荷重 (t/m ²)	5t/m ²			

※搬入口の詳細については小間図面をご確認ください。

・搬入口シャッター寸法

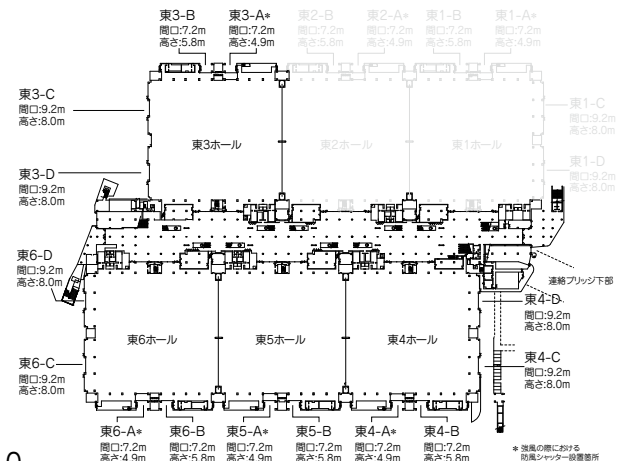

1 - 5 交通案内

※お願い: 当展示会開催中は、会場付近の道路の混雑が予想されます。**ご来場の際には、下記公共交通機関をご利用くださいますようお願い致します。**ただし、出展物搬入出車両は除きます。

東京ビッグサイト 所在地

〒135-0063 東京都江東区有明3-10-1 (東展示棟) TEL: 03-5530-1111(代表)

URL: <https://www.bigsight.jp/> アクセス: <https://www.bigsight.jp/access/>

りんかい線

新木場駅	約5分	国際展示場駅	下車徒歩約7分	東京ビッグサイト
大崎駅	約14分			

※大崎駅よりJR埼京線相互直通運転。国際展示場駅から渋谷(約20分)、新宿(約25分)、池袋(約31分)、大宮(約56分)、川越(約78分)の各駅を直接結びます。

空港バス(リムジンバス)

羽田空港	約25分	東京ビッグサイト
成田空港	約60分	東京ベイ有明ワシントンホテル (東京ビッグサイトまで徒歩約3分)

※イベント開催時のみ運行の便もありますので、ご確認ください。

ゆりかもめ

新橋駅	約22分	東京ビッグサイト駅	下車徒歩約3分	東京ビッグサイト
豊洲駅	約8分			

直行バス(京急バス)

横浜駅東口	約55分	東京ビッグサイト
-------	------	----------

バス

<都営バス>

東京駅八重洲口 (東16系統、豊洲駅前経由)	約40分	東京ビッグサイト
東京駅丸の内南口 (都05-2系統、勝どき駅前経由)	約40分	
門前仲町 (門19系統、豊洲駅前経由)	約30分	

水上バス

日の出桟橋 (浜松町駅から徒歩約7分)	約30分	東京ビッグサイト (有明客船ターミナル)
------------------------	------	-------------------------

※不定期運行のため、最新の運行状況は東京都観光汽船HPにてご確認ください。

車

※首都高速ご利用の場合

都心方面	高速11号台場線	台場出入口から 約5分
横浜・羽田方面	高速湾岸線	臨海副都心出入口から 約5分
	高速10号晴海線	豊洲出入口から 約5分
千葉・葛西方面	高速湾岸線	有明出入口から 約5分
	高速10号晴海線	豊洲出入口から 約5分

■ アクセスマップ

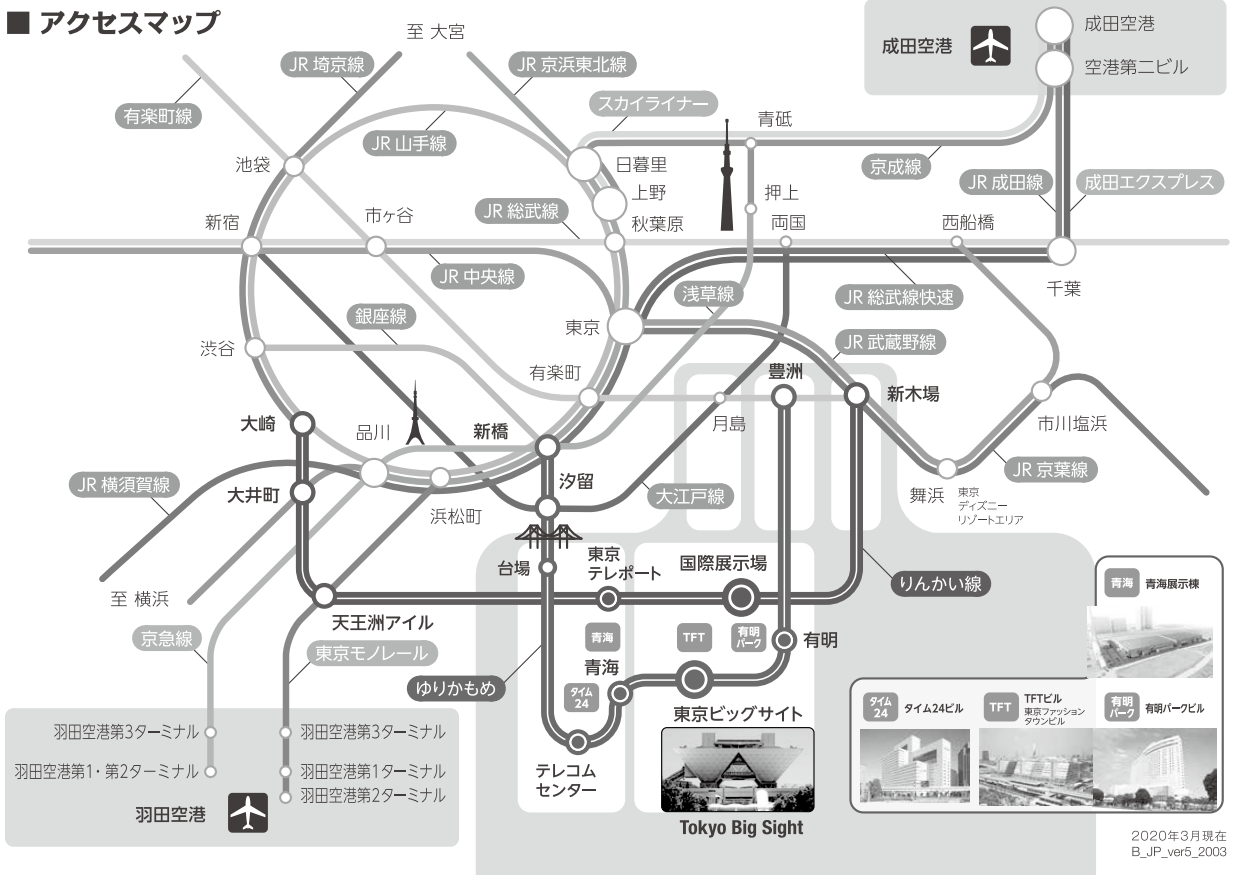

〈東展示棟近隣駐車場〉 ※ 駐車場は変更になる場合があります。

① 会議棟地下駐車場 / 東棟地下駐車場 8:00~22:00

<https://www.bigsight.jp/visitor/parking/index.php>

② TFT(東京ファッションタウン)ビル駐車場 7:00~23:00

約540台 250円/30分
(高さ2.1m、幅1.9m、長さ5.5m、重量2.3t)

<https://www.bigsight.jp/organizer/buildings/tft/access.html>

③ 有明パークビル地下駐車場 24時間

約250台 最初の1時間500円 以降 250円 / 30分
(高さ2.1m)

<https://www.bigsight.jp/organizer/buildings/park/access.html>

④ TOC 有明ビル駐車場 7:00~22:00

普通車:300円/30分、大型車:450円/30分
(長さ6.0m、幅2.5m、高さ2.3m、重量2t)

<http://www.toc-ariake.jp/parking.html>

国内外の来場者の誘致及び会場配布用の各種印刷物は、次の通りです。

(1) 展示会ポスター

ポスター（A1サイズ）を作成し、広範囲に配布掲示致します。

ポスターご希望の方は**3月25日（月）**までに、必要枚数をご連絡下さい。なお、上記期日以降にお申し込みの場合は、送料（実費）のみご負担頂きますのでご注意ください。

(2) 招待状

- ・本展示会の最新情報を載せた招待状を、**和文、英文**（データのみ）、および**VIP用の3種類**作成し、主催者は来場者勧誘として過去の来場者や業界関係先等に配布致します。
- ・**各出展者の皆様には、得意先、その他関係先へのご招待に積極的にご活用下さい。**招待状をお持ちでない場合、またはWeb事前登録をしていない来場者は、入場料（税込1,000円）を頂きます。
- ・「出展者の顧客招待活動の支援」と「来場者へのサービス向上の一環」として、**特典付きVIP招待制度**を実施致します。本展に是非ご来場頂きたい大切なお客様で、購買決定権のある方のご招待には、VIP用招待状でのご案内をお勧め致します。

<VIP特典>

- ・会場内に設置された「VIPラウンジ」の利用
- ・全基調講演の無料ご招待（1セッション会員：無料／非会員20,000円×6講演（予定）分相当）
※会員：JPCA 会員／ JIEP 正会員・賛助会員・学生会員／ JARA 正会員・賛助法人会員／ JEP・TEP 会員

4月中旬以降にご希望枚数をお届けいたします。規定枚数以上ご必要な場合は、**提出書類 No.1 「招待状・ポスター申込書」**にてお申し込み下さい。

招待状種類	規定枚数		追加希望
和文※専用封筒つき	1小間につき	100部	ご希望の場合は、 提出書類 No.1 「招待状・ポスター申込書」 でお申し込み下さい。（無料）
英文※専用封筒なし	データ支給		
VIP招待用	1～3小間	50セット	※規定枚数以上の発行は致しません。
	4～16小間	100セット	
	17～19小間	150セット	
	20～34小間	200セット	
	35小間以上	250セット	

※英文招待状は印刷致しません。予めご了承下さい。

※スポンサープログラムをお申込された出展者のVIP招待券は規定枚数+50部となります。

※VIP招待状については、出展者一覧やセミナー情報が入っているものを作成致しますので、通常招待状の同梱は必要ありません。

<申請方法>

【提出書類】 **No.1 「招待状・ポスター申込書」** **Web** **該当出展者のみ提出**

【提出期限】 3月25日（月）

- ・団体、パビリオンなど、共同出展者を伴う出展者へは、ご要望がない限り、原則として代表出展者に一括して送付致します。
- ・期日までに申込書のご提出が確認できなかった場合は、事務局にて規定枚数分を送付致します。
- ・3月26日（火）以降の受付は追加配達となり、着払いでの発送として送料（実費）をご負担頂きますのでご注意ください。
- ・**規定枚数のみの方は申請不要。追加で必要な方のみお申し込み下さい。**

(3) 会期中配布物

展示会会期中に、会場案内・出展者一覧を掲載した「フロアマップ」及び各セミナー・併催企画・広告をまとめた「カンファレンスマップ」を作成し、来場者の便宜を図るため来場者に無料で配布致します。

※参考) 公式印刷物・会期中配布物

〈2023年度ポスター〉



〈2023年度招待状〉



〈2023年度VIP招待状〉



〈2023年度カンファレンスマップ&フロアマップ〉

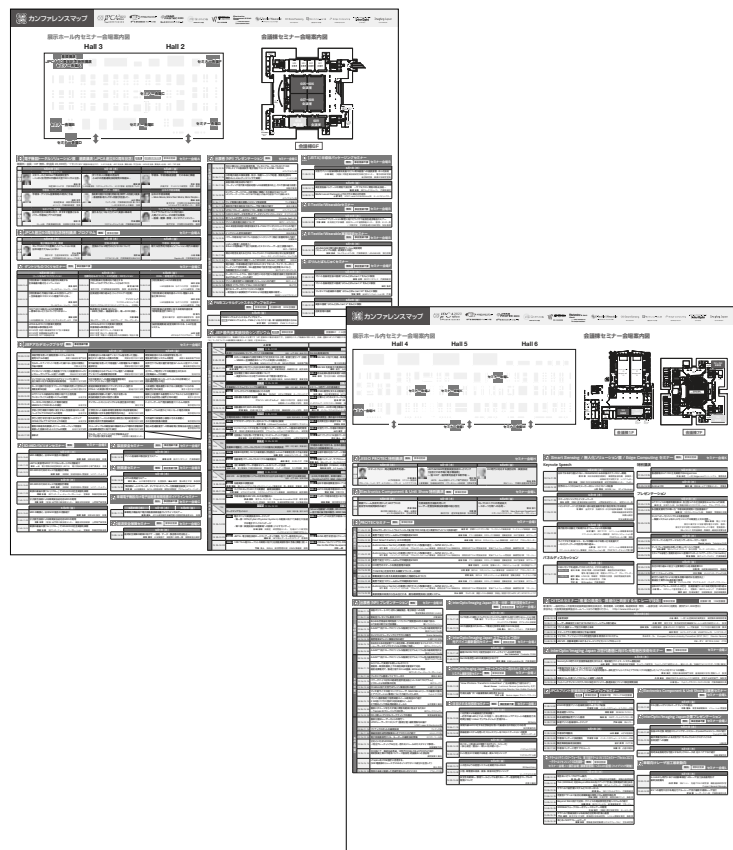

2 - 2 スポンサープログラムおよび 出展サポートプログラム(有料)

2. 各種プロモーション

展示会出展効果を何倍にも高めるスポンサー制度と、皆様の出展をサポートするプログラムを各種ご用意しております。出展と併せて是非ご活用ください。

各プログラム詳細およびお申込みにつきましては、別紙「スポンサープログラム・出展サポートプログラムのご案内」をご覧ください。

※お申込みは出展企業/団体に限り、全て先着順で受付致します。

●スポンサープログラム

・プラチナ ・ゴールド ・シルバー ・ブロンズ

スポンサー募集のご案内

https://www.jpccashow.com/show2024/common/pdf/sponsor_jp.pdf

●出展サポートプログラム

1. 事前サポート

プログラム名		価格(税込)
(1) 公式サイトバナー広告	①トップページバナー	132,000円
	②個別ページバナー	60,500円
	③個別ページテキスト	36,300円
(2) メールマガジン テキストバナー広告	①ヘッダ広告	110,000円
	②センター広告	55,000円
(3) 公式サイト動画広告	①トップページ PR動画掲載	302,500円

2. 当日サポート

プログラム名		価格(税込)
(1) 展示会場広告	①ガレリアエスカレーター下デジタルサイネージへの広告掲載	330,000円
	②会場入口デジタルサイネージへの広告掲載	220,000円
	③開会式会場デジタルサイネージへのロゴ掲載	55,000円
	④会場内巡回自立走行型ロボットへの社名・ロゴ掲載	330,000円
(2) 展示会公式印刷物広告	①フロアマップ広告	55,000円
(3) セミナー	①主催者セミナー(出展者講演枠) 講演時間: 45分 講演会場: JPCA 主催者セミナー会場	【講演枠のみ】 220,000円 【講演枠+聴講者データ】 660,000円
	①会場入口平置き	121,000円
(4) その他	②商談室レンタル	3時間 60,500円 7時間 121,000円

詳細についてはホームページまたは出展者専用Webサイトにごさいますサポートプログラムのご案内をご確認ください。

出展サポートプログラムのご案内

<https://www.jpccashow.com/show2024/download/supportprogram.pdf>

プレスへのPR

出展者の新技術、新製品・商品、新ビジネスモデル等を報道関係者に対してアピール頂けます。

● 展示会公式HPへのプレスリリース掲載

展示会公式HPにプレスリリースを無料で掲載頂けます。

〈申込方法〉

プレスリリースPDFを「出展者専用Web」→「各種提出書類」→「出展PR情報登録」よりアップロードください。

4月下旬以降、展示会公式HPへ掲載されます。

● プレスリリース参考フォーマット

本展示会では、プレスリリース参考フォーマットを「出展者専用Web」からダウンロードできます。ぜひご活用ください。

〈ダウンロード方法〉

「出展者専用Web」→「各種提出書類」→「各種ダウンロード」→「プレスリリース参考フォーマット」をダウンロードしてください。（形式：Wordフォーマット）

● 会期中のプレスセンターへの資料設置（予定）

会期中、出展各社の製品パンフレットやニュースリリース等を無料で設置できるプレスセンターを設置予定です。

詳細は決まり次第、出展者専用Webにてご案内します。

〈お問合せ先〉

運営事務局 (株)JTBCコミュニケーションデザイン

担当：石川・田代・西潟

〒105-8335 東京都港区芝3-23-1 セレスティン芝三井ビルディング12階

電話：03-5657-0767 FAX：03-5657-0645 E-mail：jpcashow@jtbc.com.co.jp

3 一般規定・注意事項

(1) 出展物

- ・ 出展物は、本展示会の開催主旨、目的にそった品目のみ展示できるものとします。
- ・ 主催者は、その音、操作方法、材料又はその他の理由から問題があると思われる展示物を制限又は主催者の立場からみて、展示会の目的に合致しない展示物を禁止あるいは撤去させて頂くことがあります。
- ・ 外国貨物を出展する際は、所要の通関手続きを取り国内貨物にした後、展示するようにしてください。特に会場内で加工又は消耗する展示物は、必ず国内貨物にしてください。

(2) 出展者の小間への常駐

- ・ 出展者は、必ず小間内に常駐し、来場者との対応、出展物の管理等に当たってください。

(3) 出展者バッジの着用

- ・ 展示会会期中は、セキュリティの保全上、会場入場の際に出展者バッジの着用が必要です。
- ・ 当展示会では、**【バーコード付き出展者バッジ】並びに【バーコード無し出展者バッジ】の2種類をご用意しております。**

例年出展者同士のビジネスや名刺交換も多くされております。

他社ブースへの訪問、セミナー/カンファレンスの参加をお考えの方は**【バーコード付き出展者バッジ】**をご活用ください。

【バーコード無し出展者バッジ】は、出展者専用Webサイトよりダウンロードが可能です。

ご自身で出力していただきご持参ください。

※会場での配布はございません。

※バッジケースは会場にてご用意いたします。

※バーコード付き出展者バッジのデータにつきましては4月26日(金)より順次お送りいたします。

- ・ 見学者で来場される社員の方は、「招待状」または公式HPより「来場事前登録」をご利用下さい。

例年、出展者同士のビジネスや名刺交換も多くなされております。他社ブースへの訪問、セミナー/カンファレンスの参加をお考えの方は、バーコード付バッジをご活用ください。

〈申込方法〉

【提出書類】 「バーコード付展者バッジ申込書」

Web

【提出期限】 5月29日(水)

種類	用途	配布方法	発行枚数の申請
バーコード付き	・ 他社ブースへのご訪問をお考えの方 ・ セミナー、カンファレンスの参加をお考えの方 ※バーコードを読み取る事で、名刺交換なく名刺情報を渡す事が可能です。	事前送付 「貴社名・氏名」を印字したバッジを事前に出席担当者宛にメールにて送付いたします。	3月25日(月)より 申込サイト公開(予定) 提出書類 No.2 「バーコード付展者バッジ申込書」の提出
バーコード無し	・ 自社ブースのアテンドされる方など	出展者専用Webサイトより ダウンロード (5月中旬より)	事前申告不要

〈お問合せ先〉

運営事務局 (株)JTBコミュニケーションデザイン

担当: 石川・田代・西潟

〒105-8335 東京都港区芝3-23-1 セレスティン芝三井ビルディング12階

電話: 03-5657-0767 FAX: 03-5657-0645 E-mail: jpcashow@jtbcom.co.jp

(4) 出展物の管理と免責

会期中における出展物の管理・保安について、警備員を配置する等事故防止に最善の注意を払いますが、正当な不可抗力原因による事故(天災、火災、盗難、紛失等)又は、展示会が開催される土地建物に起因する事故に関しては、その損失又は損害について責任を負いません。

◎盗難予防

小間内の展示物につきましては、各出展者に管理して頂きます。特に展示物搬入後、小間を離れる際には、盗難等の防止に努めて頂き、展示物の内容により、必要と思われる措置をお願い致します。館内で不審者及び不審物を見かけた場合は事務局までご連絡ください。

閉場直後の盗難を未然に防ぐため、次の予防措置を取ることをお勧め致します。

- ・盗難の恐れのある物は、持ち帰るか、鍵の掛かる倉庫に保管する。
- ・展示台には白布を掛け、製品が見えないようにする。
- ・小間をチェーンやロープで囲い、侵入を防ぐ。

(5) 事故防止及び責任

- ・出展者は、出展物や装飾物の搬入出、展示、実演等に当たっては事故の防止に努めてください。
※**自律走行型ロボット等の実演では、ブース内に必要なスペースを確保し、安全面にご注意ください。**
- ・主催者は、出展者の前記に関する行為について必要と認められた際には、事故発生防止のための措置を命じ、その作業の制限、もしくは中止を求めることがあります。
- ・出展者は、自己又はその代理人の不注意その他によって生じた会場設備又は展示会の建造物、もしくは人身等に対する一切の損害について責任を負うものとします。

(6) 保 険

盗難保険、損害保険、賠償責任保険、財物毀損保険等の保険を掛けることを出展者にお勧め致します。

(7) 音量規制

①マイク・AV機器等の音量規制

小間内で使用するマイク・AV機器等の音量又は製品自体が発生する音量は、小間正面2mより計測して**70デジベル (dB) 以下**と致します。事務局にて順次会場内を巡回し、70デシベル以上の音量を計測した場合、その場で対策を講じていただきます。ただし、隣接の小間から苦情が寄せられ、主催者が展示会運営の立場からみて不都合と判断した場合は、音量制限を要請する場合があります。

②マイク・AV機器等使用上の留意点

スピーカは、小間の内側に向けて設置し、他の出展者の迷惑とならないようご注意ください。
また、来場者が立ち止まり通路を塞がないよう自社小間内への誘導を徹底してください。

③会場内の騒音対策

過度の音量は、緊急時の一斉放送の障害となる他、他の出展者の迷惑となりますので、各社とも音量を極力押さえてください。

(8) 展示場での実演・宣伝活動

- ・出展者は、**自社の実演・宣伝活動を自社小間内**で実施してください。
- ・出展者は、実演又は宣伝活動等のために小間近くの通路が混雑することのないようにしてください。

(9) 写真・ビデオ撮影及び模写

①出展物の撮影禁止

自社小間以外の写真撮影、模写、測定、型取り等をする事はできません。

②自社小間の撮影

一般来場者の妨げとならないようにしてください。また、規定作業時間外に撮影する場合は事前に運営事務局へ届出てください。

③報道関係者の撮影

主催者が許可した報道関係者及び事務局の撮影班にはプレス用会場バッジを発行します。「プレス用会場バッジ」を着用したカメラマンの撮影に当たっては、できる限り出展者のご協力をお願い致します。

(10) 小間内の飲食サービス

不特定多数の来場者へ飲食のサービスを行うには保健所への申請が必要な場合がございます。詳細につきましては、P.19に記載の保健所へお問い合わせください。

- ・未開封の飲食物 → 申請不要

- ・ 開封済の飲食物 → 要申請

なお、主催者は、出展者による飲食サービスによる衛生面などの事故・食中毒等およびけがやトラブルなどに関して、一切の責任を負いません。全て出展者の責任において、必要な設備措置をとり、保健所の指示に従ってください。万が一、主催者により飲食のサービスに問題があると認められる場合は中止して頂くこともあります。

〈お問合せ先〉

江東区保健所

生活衛生課 食品衛生第一係
TEL：03-3647-5882

(11) 小間転貸の禁止

出展者が、主催者の許可なく第三者に小間の転貸を行ったり、無料貸与を行うことは禁止致します。

(12) 呼び出し放送の禁止

場内放送は商談の妨げとなるため、開催期間中は原則として行いません。ただし、基調講演・シンポジウム・オープンセミナー等の告知アナウンス放送、搬入・搬出期間中の出展者の呼び出しは致します。

(13) 清 掃

- ・ 設営時に生じる角材、ベニヤ板、ダンボール、プラスチック、電線等の廃材・梱包材料等は出展者自身で処理してください。
- ・ 小間内は、清掃用具をご用意の上、出展者自身で清掃してください。
- ・ マスク・フェイスシールド等は必ず各自お持ち帰りください。
- ・ 定められた期間を超えて、出展物、装飾資材等を会場内に残した場合は、事務局でこれを処分することがあります。この場合、その処分に要した費用は出展者の負担となります。

(14) 喫煙の禁止

展示会場内は全館禁煙となっております。喫煙される際は予め決められた喫煙所をご利用ください。

(15) 諸経費の負担

- ・電気・給排水等の設備等を必要とする出展者は、別添提出書類によりお申し込みの上、主催者及び関係者の請求に基づき、それに要する料金をお支払いください。
- ・展示・実演及び搬入出作業等、出展者の行為に関する費用、出展者マニュアル等に基づく展示装飾等の改修費用、更に出展物に付保した損害保険料等は全て出展者の負担となります。

(16) 展示会の中止・中断・変更

- (1) 以下の場合により、主催者は展示会の開催及び継続が不可能若しくは困難であると判断した場合、展示会を中止、中断、会期の短縮および会期日程や会場の変更などを行う場合があります。
 - ①展示会場場の土地建物が利用できなくなった場合、開催に不適切と主催者が判断した場合、など。
 - ②政府、行政、公的機関などによるイベントの自粛要請、自粛検討、自粛命令、中止要請、中止検討、中止命令などにより主催者が開催は適切でないとして判断した場合。
 - ③不可抗力の事由により開催ができなくなった場合、開催が適切ではないと主催者が判断した場合、など。
- (2) 前項の不可抗力の事由とは、台風、豪雨、暴風、水害、地震などを含む天災地変、疫病、公衆衛生リスク、交通機関の遅延・運休、戦争、内乱、テロ、ストライキその他、主催者の責めによらない事由を指します。
- (3) 出展者はいかなる場合でも、その決定により被った損害を主催者に対して請求できないものとします。また主催者はいかなる場合でも、これによって生じる損害、費用の増加、その他出展者に生じた不利益的な事態については責任を負わないものとします。
- (4) 会期前、会期開始後に中止、中断と判断した場合、お申込みいただいた出展料はそれまでにかかった合理的な経費などを差し引きご返金いたします。
- (5) (4)において、既に出展料をご入金されている場合は出展料からそれまでにかかった経費を引いた金額を返金いたします。未入金の場合は、出展料のご請求書は破棄いただき、別途それまでにかかった経費に関してご請求書を発行いたします。指定期日までにお振込みください。
- (6) 上記にかかわらず、新型コロナ（COVID-19）により中止した場合の出展費用は全額ご返金いたします。

(17) 規程等の変更・追加

主催者は、やむを得ない事態が発生した場合、展示会の規程並びに出展者マニュアルを変更することがあります。規程及び出展者マニュアルの変更・追加が生じた場合は、速やかに出展者に通知致します。

〈お問合せ先〉

運営事務局 (株)JTBCコミュニケーションデザイン

担当：石川・田代・西潟

〒105-8335 東京都港区芝3-23-1 セレスティン芝三井ビルディング12階

電話：03-5657-0767 FAX：03-5657-0645 E-mail：jpcashow@jtbcom.co.jp

4 - 1 搬入出スケジュール

4. 搬入・搬出

	日時	作業可能時間	車両 館内乗り入れ	
搬入	6月10日(月)	8:00~18:00 【自社施工】	○	・パッケージブースの出展者搬入は、6月10日(月) 13時からとなります。宅配便等で搬入する場合は、必ずブースで出展者自身が受取可能な日時指定で手配してください。事務局ではお預かりできません。 ・左記時間帯以外の作業は有料(1社1時間あたり税込11,000円)となりますので、あらかじめご了承ください。 ・残業および早出作業となる場合は、必ず事務局にて申請を行い、承認を受けてから作業を行ってください。
		13:00~18:00 【パッケージブース申込社】	○	
		18:00~20:00 【全出展者／無料残業時間帯・要申請】	×	
	6月11日(火)	8:00~18:00 【全出展者】	~15時 ○	
18:00~20:00 【無料残業時間帯・要申請】		15時~ ×		
会期中	6月12日(水) ~ 6月14日(金)	※原則禁止	×	・出展物の調整、カタログ等の補充で会期中に搬入出が不可欠な場合は、事務局に作業申請を行い、開催時間(10:00~17:00) 外に、手運び・台車等で行ってください。
搬出	6月14日(金)	17:00~18:00	×	・17:00~18:00は、電気、エ ア/ 給排水設備の撤去を行う関係上、搬出車両の館内進入はできません。 ・22時以降は館内清掃に入ります。
		18:00~21:00	○	
		21:00~22:00(完全撤去)	×	

〈注意事項〉

- ・開梱・梱包は、小間内か会場外で行い、通路または他の出展者の邪魔にならないように注意してください。
- ・搬出終了時まで、出展者は必ず立ち会ってください。
- ・開催終了後は、十分に盗難・事故防止に努めてください。
事務局では万全の体制で警備に当たりますが、搬出時は盗難等の事故が起こりやすいため、必ず立ち会ってください。貴重品、ビデオ、PC ソフト等は、できるだけ早めに搬出して下さい。
特に6月14日(金)の閉会後は相当な混雑が予想されますので、貴重品や紛失・破損しやすいものは直ちに搬出するか、荷造り・梱包し、盗難・事故防止に努めてください。
- ・出展物・装飾資材等は会場内に残さないでください。
定められた期間を超えて、出展物・装飾資材等を会場内に残しておいた場合、事務局の判断でこれを処分致します。その処分に要した費用は、出展者の負担となりますのでご注意ください。

4 - 2 車両による搬入出

4. 搬入・搬出

- ・車両による搬入出の際には、必ず「**搬入出車両許可証**」を掲示して下さい(1台につき1枚必要)。
搬入出車両許可証のない車両は入館出来ませんのでご注意ください。
- ・「**搬入出車両許可証**」は5月中旬より、**出展者専用Webよりダウンロード頂けます(コピー可)**
- ・展示ホール内に進入可能車両は、総重量45t以下(車両重量+積載重量)、タイヤ式で4輪以上のものに限ります。吊り上げクレーンは、ラフタークレーンの45t以下をご利用下さい。
- ・搬入出車両は速やかに積み降ろしを行い、会場から退出して下さい。
- ・作業車両、空車の放置は一切できません。作業後、滞留を希望する車両は、搬入出専用待機場場に駐車して下さい。
- ・会場への進入は、警備員の指示に従って下さい。また、展示物・資材等の搬入は、大小に関わらず指示された搬入出口から行って下さい。
- ・展示会開催中は、会場内駐車場または近隣駐車場(有料)(P.12)をご利用下さい。車両待機場はございません。
- ・即日搬出の車両は、**6月14日(金) 8:00**から、駐車場入口で警備員が搬出車両の指定待機場所に誘導し、順番に待機して頂き、警備員の指示に従って下さい。

〈搬入時〉

- 必ず配達日を指定し、各出展者の受取人が自社小間内にて受取してください。事務局での代理受取及び保管は一切できませんのでご注意ください。また、伝票には必ず展示会名／社名／小間番号／携帯電話番号をご記入ください。複数個にまたがる場合、全ての箱に必ず荷札を貼付してください。一部の荷物が届かないなどのトラブルの原因となるおそれがあります。
- パッケージブースの出展者搬入は、6月10日（月）13時からとなりますので、それ以降で出展者自身が受取可能な日時を指定し、ご手配ください。事務局ではお預かりできません。

●宅配便伝票記入例

<p>差出人 東京都杉並区西荻北3-12-2 (株)ABCDEFGF 工業 ●● ●● 様 TEL : 03-5310-2020</p>	<p>届け先 〒135-0063 東京都江東区有明3-10-1 東京国際展示場 東展示棟 東○ホール 電子機器トータルソリューション展2024</p>
<p>6月○日○○時着指定</p>	<p>小間番号 ○○○ 出展者名 △△△ 受取担当者名 □□□□様 携帯電話番号 000-0000-0000</p>

—— 担当者が自社小間内で荷物を受け取る時間を設定してください。 —— 必ず下線部の情報を記載してください。

〈搬出時〉

- 搬出時は、**展示会場内にヤマト運輸の宅配カウンターを設置致します。**日時・場所は会期前に運営事務局よりご案内致します。ご利用にあたり、以下の点をご確認ください。
 - ご利用の場合は、ヤマト専用の伝票をご利用ください。自社の伝票はご利用になれません。
 - 当日設置される宅配カウンターに、お荷物を持ち込んで頂き、現金にてご精算になります。
- 海外への宅配をご希望の場合は（株）クロザキコーポレーションまでご連絡ください。（次ページ参照）

4 - 4 会場内全社共有ストックスペースの設置

- 会期中、展示会場内外周部分に、出展者の皆様に無償でご利用頂けるストックスペースをご用意致します。ストックスペースには仕切り壁面や出展者ごとの区画等が一切ありませんので、譲り合ってご利用くださいますよう、お願い致します。
- 原則として、カタログ等の予備や梱包材（折りたたんだもの）等の一時保管を目的としてご利用ください。
- 施錠は致しませんので、貴重品類の保管はしないようご注意ください。
- 紛失・盗難・破損等につきましては事務局では責任を負いかねますのでご了承ください。

尚、自社専用のストックルームをご希望の場合は、P.44「多目的ルーム・ストックルーム（有料）」をご参照のうえ、別途お申し込みください。

〈お問合せ先〉

(株) ムラヤマ 担当：加藤
〒135-0061 東京都江東区豊洲3-2-24 豊洲フォレシア
TEL : 03-6221-1960 FAX : 03-6221-1915
E-mail : jpca@murayama.co.jp

出展物（機械装置等）及び関連資材等について、国内・海外から東京ビッグサイト（会場）までの往復輸送、通関手続き、会場内での積降、開梱、梱包、据付、組立、取付、解体作業等、荷役に関わる作業の委託をご希望の方は、国内貨物の場合は **提出書類 No.10** 「**国内貨物・荷役作業見積依頼書**」に必要事項をご記入の上、**5月24日（金）**までに、「**（株）キャップ**」宛にご依頼ください。フォークリフト／ラフターの利用をご希望の場合も **提出書類 No.10** にてご依頼ください。

外貨貨物をご希望の場合は、**提出書類 No.11** 「**外貨貨物輸送見積依頼書**」に必要事項（生産国名・生産会社名・品名・数量・梱包個数・総重量・価格・到着予定地等）をご記入の上、**5月10日（金）**までに、「**（株）クロザキコーポレーション**」宛にご依頼ください。

①費用の御見積

「**（株）キャップ**」・「**（株）クロザキコーポレーション**」にて、ご依頼頂いた内容に基づき、費用の総額及び費用明細を文書にてご案内致します。なお、海外からの出展物取扱いは通関手続き等に期間を要する関係上、具体的な作業を速やかに開始する必要がありますので、お見積のご依頼は出来るだけ早めにお願ひ致します。

②お支払い方法

お見積の結果、合意頂いた内容に基づき、「**（株）キャップ**」・「**（株）クロザキコーポレーション**」より請求書を発行致しますので、それに基づきお支払いください。なお、振込手数料は、お申込者の負担とさせていただきます。また、請求書に明記した指定振込期日までにご入金がない場合は、お取扱いできませんので、ご注意ください。

外貨貨物について以下ご確認の上、ご依頼ください。

本展示会場は保税展示場ではありません。海外からの展示製品には輸入申告が必要となります。

輸入申告～会場搬入・設営～撤去・返却まで一貫した取扱いが可能です。

外国貨物である製品を展示する場合は、ATAカルネを使用して持ち込むようにしてください。

※ATAカルネ：

昭和48年11月1日から実施されたこの条約は、報道、放送用など職業用具や見本市、博覧会などの展示物品については再輸出を条件として、一時免税輸入を認め、その場合ATAカルネを使用すれば関税への担保の提出や輸入申告書の提出の必要はなくなるという、通関簡素化を目指した条約です。

ATAカルネなどの海外からの貨物の手続きに関する質問は**（株）クロザキコーポレーション**まで直接お問い合わせください。

〈申込方法〉

【提出書類】 **No.10** 「**国内貨物・荷役作業見積依頼書**」 **（該当出展者提出）**

【提出期限】 **5月24日（金）**

【提出書類】 **No.11** 「**外貨貨物輸送見積依頼書**」 **（該当出展者提出）**

【提出期限】 **5月10日（金）**

〈お問合せ先〉

●**国内貨物・荷役作業** **（株）キャップ** 担当：平尾
〒124-0023 東京都葛飾区東新小岩4-25-18
TEL：03-3695-0623 FAX：03-3695-3088 E-mail：y-hirao@cap1236.co.jp

●**国際貨物** **（株）クロザキコーポレーション** 担当：沼間
〒230-0012 神奈川県川崎市高津区坂戸1-17-2 KSP WEST 2F Tech-Pot+D
TEL：044-701-0708 FAX：044-701-3122 E-mail：info@kurozaki.com

JITBOXチャーター便の特徴【事前予約制】

展示会で利用する仕器や商材・装飾品・カタログ・備品などの輸送に最適です。

- ・ **BOXごと集荷し、BOXごと配達致します** ⇒ ・まとまったお荷物や宅配便ではサイズオーバーなお荷物にも対応
 - ・ 重梱包の手間を省きます。
 - ・ 送り状は1BOX1枚。(集荷時に持参致しますので記入不要)
- ・ **時間指定が可能** ⇒ 無駄な待機時間を解消します。

- 【メリット】**
- ・ 手配面……往路、復路を一括で手配可能です(片道のみでもご利用頂けます)
 - ・ 搬入時……時間指定でお届け可能ですので、無駄な待ち時間を解消。
 - ・ 搬出時……展示会終了後すみやかに搬出致しますので、帰りの交通手段もゆとりをもって移動可能。
 - ・ コスト……軽梱包でOK。送り状の手間や、車両の手配等のリスクを回避し、利便性とコストパフォーマンスを両立。

- 【ご注意点】**
- ※事前予約制となっております。
 - ※ヤマト運輸宅急便とは別サービスになります。宅急便のご用命はお近くの営業所にお問合せください。
 - ※日曜日の集配は行っておりません。

輸送の流れ



【JITBOXチャーター便のご利用について】

◎WEBからのご依頼を推奨しております。

申込URL : <https://www.yamatobc.com/>

「ヤマトボックスチャーター」のオフィシャルHPより、⇒
 ①ご利用登録 ②ID発行^(※1) ③ログイン ④輸送依頼^(※2)
 上記手順で利用予約をお願いします。

(※1) IDの発行は最短2営業日掛かります。

(※2) 往復輸送希望の方は往路・復路の入力をお願いします。

※貴社エリア管轄支店にてご対応させていただきます。



JITBOXチャーター便 運賃

(1) 東京都⇄各地 運賃 (単位:円 税別本体価格 片道料金) ※BOX1本につき

北海道		東北		関東		北陸・信越	
道東	50,300	青森	26,000	茨城	14,600	新潟	18,300
道北	48,100	秋田	21,800	栃木	14,600	長野	16,100
道央	46,200	岩手	21,800	群馬	14,600	富山	21,600
道南	45,000	宮城	19,600	埼玉	13,000	石川	21,800
		山形	21,800	千葉	13,000	福井	21,800
		福島	17,900	東京	13,000		
				神奈川	13,000		
				山梨	14,600		
中部		関西		中国・四国		九州	
静岡	16,100	滋賀	21,700	岡山	26,300	福岡	36,000
愛知	18,300	京都	21,800	広島	30,600	佐賀	40,000
三重	21,600	大阪	22,100	山口	34,600	長崎	43,700
岐阜	19,400	兵庫	25,900	鳥取	30,400	熊本	40,000
		奈良	21,800	島根	30,800	大分	39,200
		和歌山	25,900	徳島	35,000	宮崎	43,700
				香川	34,900	鹿児島	44,200
				愛媛	35,300	沖縄	57,900
				高知	35,300		

※一部離島及び弊社拠点より離れた地域では集配が対応できない場合がございます。

(2) オプションサービス (税別本体価格 片道料金) ※BOX1本につき

- ① 時間外集荷 (17時に終了するイベント) ⇒ ¥3,000-
 - ② 縦持・横持集荷および配達 (台車を使用しての集荷・配達作業料) ⇒ ¥2,000-
※建物1F以外でのエレベーター使用ができない集配の場合や車両駐車場から離れた場所での集配の場合など、作業が発生いたします。
 - ③ 時間外配達 (18時01分以降の配達) ⇒ ¥3,000-
 - ④ 2時間幅での配達時間指定 ⇒ ¥1,500-
- ※その他オプションに関しては、ヤマトボックスチャーター管轄支店までご連絡下さい。



■主なサービス内容と規約

- ・日本国内法人様向けのサービスとなります。
- ・料金はロールボックスパレット (BOX) 単位で、都道府県別に設定されております。
(外寸110X110X200cm /内寸104X104X170cm 容積1.8 m³ 最大積載量500kg)
- ・損害補償額は、1BOXにつき500万円が上限となります。
- ・ご依頼主が事前に指定された納品先に、BOX単位で配達いたします。(BOXでの荷降ろしが可能な場所に限定)
- ・交通事情により、ご指定のお届け日・配達時間のご要望に添えない場合もございますので、予めご了承ください。
- ・損害補償、その他の規約につきましては、「運送基本契約書」および「貨物自動車運送約款」でご確認願います。
- ・上記運賃はドライバー1名でのサービスとなっておりますので、搬入・搬出でのご協力をお願いいたします。

■主なサービス内容と規約

- ・料金はロールボックスパレット (BOX) 単位で、都道府県別に設定されております。
(外寸110X110X200cm / 内寸104X104X170cm 容積1.8 m³ 最大積載量500kg)
- ・損害補償額は、1BOXにつき500万円が上限となります。
(補償要件等は、「運送基本契約書」および「標準貨物自動車運送約款」でご確認願います。)
- ・ご依頼主様が事前に指定された集荷場所で、積載済みBOXをお引取り致します。(積載済みBOX単位)
- ・ご依頼主様が事前に指定された納品先に、BOX単位で配達致します。
(BOXでの荷降ろしが可能な場所に限定)
- ・特別な付帯作業および運用費用につきましては、別途協議の上、料金を決定致します。
- ・交通事情により、ご指定のお届け日・配達時間のご要望に添えない場合もございますので、予めご了承ください。
- ・その他の規約につきましては、「運送基本契約書」および「標準貨物自動車運送約款」でご確認願います。
- ・上記運賃はドライバー1名でのサービスとなっておりますので、搬入・搬出でのご協力をお願い致します。

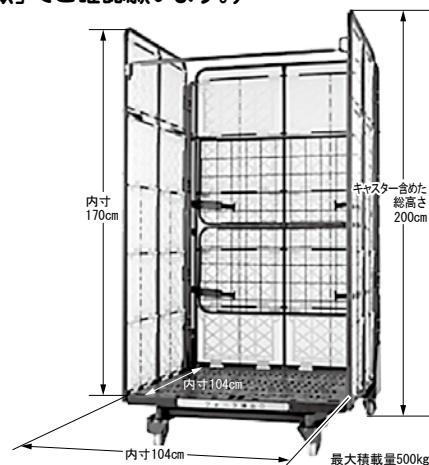

【提出期限】 2024年5月27日(月)

〈お支払い〉

ヤマトボックスチャーター(株)よりご請求致しますので、それに基づきお支払いください。

銀行振込又は現金での集金となります。銀行振込につきましては、ご希望に沿えない場合がございます。なお、振込手数料は貴社にてご負担ください。

〈配送スケジュール〉

貴社での集荷：2024年6月4日(火)～8日(土)

搬入日：2024年6月11日(火)

搬出日：2024年6月14日(金)

貴社への配達：2024年6月17日(月)～

※配達には地域により左記から更に1～3日位かかる場合があります。

日曜日の集荷・配達は行っておりません。

〈お問合せ先〉

●一括搬入・搬出サービス (JITBOXチャーター便) ヤマトボックスチャーター株式会社

※ご出展者様のご対応に関しては、貴社エリアの管轄にてご対応させていただきますので、ホームページ内の事業所一覧内にご連絡をお願いします。
(<https://www.yamatobc.com/>)

〈申込方法〉

*集荷・配達等に関しては、弊社ホームページからのWebでの申込みとなります。

お問合せ、御見積書に関しては弊社管轄支店が担当となりますのでホームページにごさいます。事業所一覧にあります管轄支店にご連絡をお願いします。

展示装飾については、全体的に規格を統一して美観を保つと共に、出展物が効果的に展示されるよう全出展者に共通の制限を行います。したがって、施工作業並びに実演等の実施に当たっては、本項目を遵守してください。万一、この規則の主旨に合わないものと主催者が認めた際には、工事の変更、中止を求め、出展者はそれに従うものとします。

設営日(6/10(月)及び6/11(火))及び撤去時間帯(6/14(金)17時以降)、施工会社の方々は安全管理の観点からヘルメットを着用するように、出展者の皆さまからも注意喚起をお願いいたします。

5 - 1 基礎装飾 (主催者で施工する装飾)

直列小間やブロック小間について、次の内容の基礎装飾を主催者の負担において施工致します。ただし、独立小間については、スミ出しのみとなります。

(1) 小間のサイズ

1小間のサイズは、**間口3m×奥行3m×高さ2.7m**を基本と致します。

(システムパネル設定：間口2.97m×奥行2.97m×高さ2.7m)

※システムパネルのため、釘打ち、塗料加工等はできません。ご注意ください。(ただし、シート貼りなど原状復帰が出来る場合は可能です。)

※紙のガムテープなどのりが残ってしまうものはご使用できません。原状復帰が出来ない場合は、後日ご請求させて頂く場合がございます。

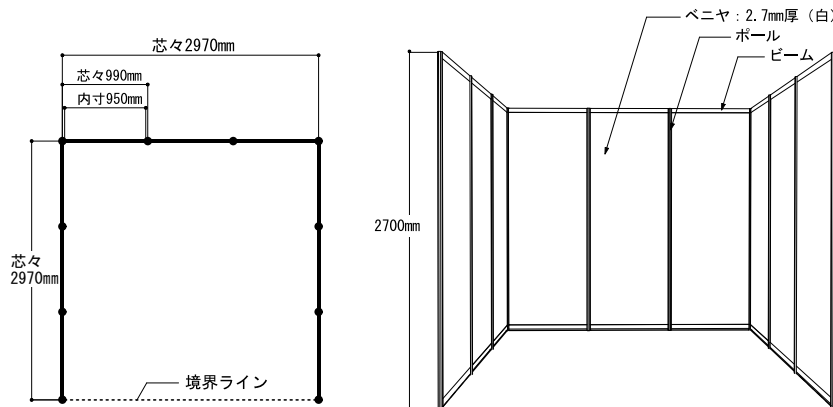

(2) 小間形態・基礎装飾

主催者設置の間仕切り壁面は、以下の通りとなります。

① 直列小間

- ・後壁・側壁(全面)・突き出し(ブース番号表示板)を設けます。
- ・後壁・側壁は、高さ2.7mのシステムパネル(白色、塩ビシート貼)です。

※角小間の場合、通路側の側壁は特に出展者から申し出がない限り設けません。角小間の出展者で通路側の側壁を希望する場合は、事前に事務局へ連絡し、施工してください。**その際、施工費は出展者の負担となります。**

またその際、壁面造作規定に基づいて施工ください。

※一部間口と奥行のサイズが変わる出展者の方がいます。事務局から配布する小間図面にてご確認ください。

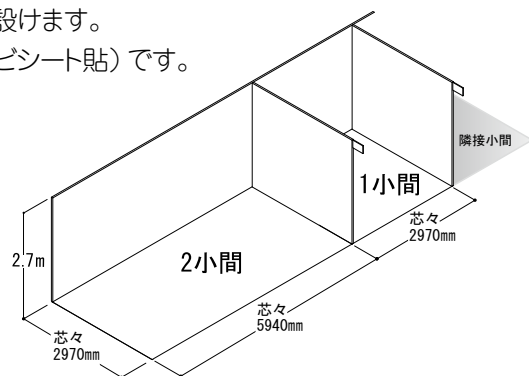

⑧ブロック小間

- ・ 間仕切り(全面)・突き出し(ブース番号表示板)を設けます。
- ・ 間仕切りは、高さ2.7mのシステムパネル(白色、塩ビシート貼)です。

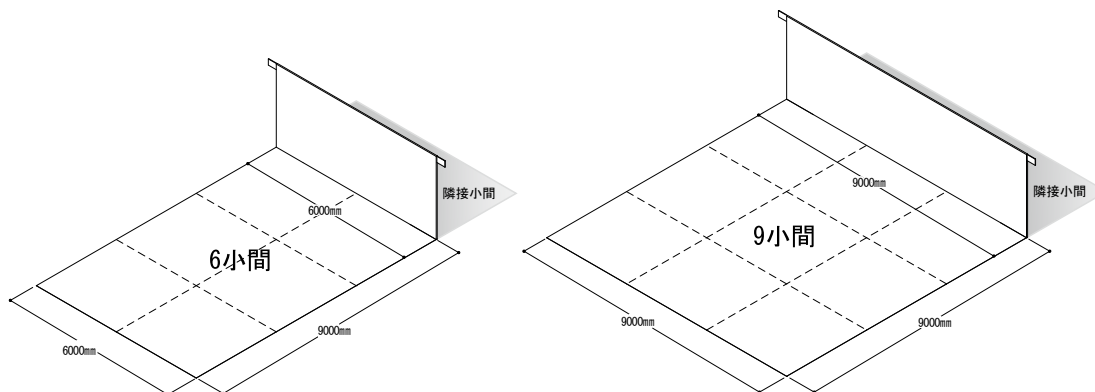

⑨独立小間

- ・ 床上に、区画を印します。
- ・ 従来通りスペース渡しのため、壁面は設置致しません。

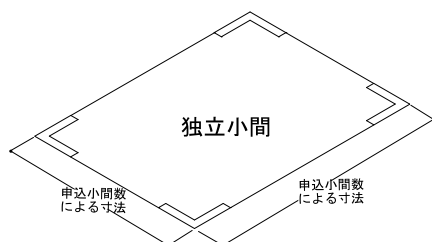

(3) その他の工事

- ・ 小間以外の公共スペースは、主催者が定めた統一デザインによる装飾を行います。(各館の出入口・受付等)
- ・ 来場者に会場内を安全に参観、歩行して頂くために、誘導表示看板を配置致します。

5 - 2 二次装飾 (出展者による装飾)

5. 展示・装飾

(1) 小間内の展示施設・装飾の施工業者選定

- ・ 基礎装飾後の二次装飾は出展者の希望により、業者を選定し、施工してください。
- ・ 装飾業者を必要とされる出展者には事務局が紹介致します。

(2) 業者登録

出展者は、装飾施工会社を **提出書類 No.3** 「装飾施工届」(全出展者提出)にて**5月10日(金)**までに「(株)ムラヤマ」へご提出ください。

〈申込方法〉

【提出書類】 **No.3** 「装飾施工届」 **全出展者提出**

【提出期限】 **5月10日(金)**

〈お問合せ先〉

(株)ムラヤマ 担当:加藤
〒135-0061 東京都江東区豊洲3-2-24 豊洲フォレシア
TEL:03-6221-1960 FAX:03-6221-1915
E-mail:jpca@murayama.co.jp

(1) 高さ規定 **重要**

小間内の壁面、展示物、装飾物（のぼり等も含む）の高さを以下の通り規定します。

- 基本：高さ**2.7m**まで
- 特例条件 ①直列小間は、4方向の境界線から1m以上セットバックの場合：高さ**3.6m**まで可能です。
- ②4小間以上のブロック小間・独立小間は、4方向の境界線から1m以上セットバックの場合：高さ**5.4m**まで可能です。
- ③20小間以上で、かつ会場躯体壁面に沿って位置する出展者のみ通路側より2mセットバックした場合、高さ**6m**まで認める可能性があります。会場躯体壁面側についてはセットバックなしで**6m**まで高さを上げることが可能です。詳しくは事前に図面をお送り頂き事務局までお問合せください。

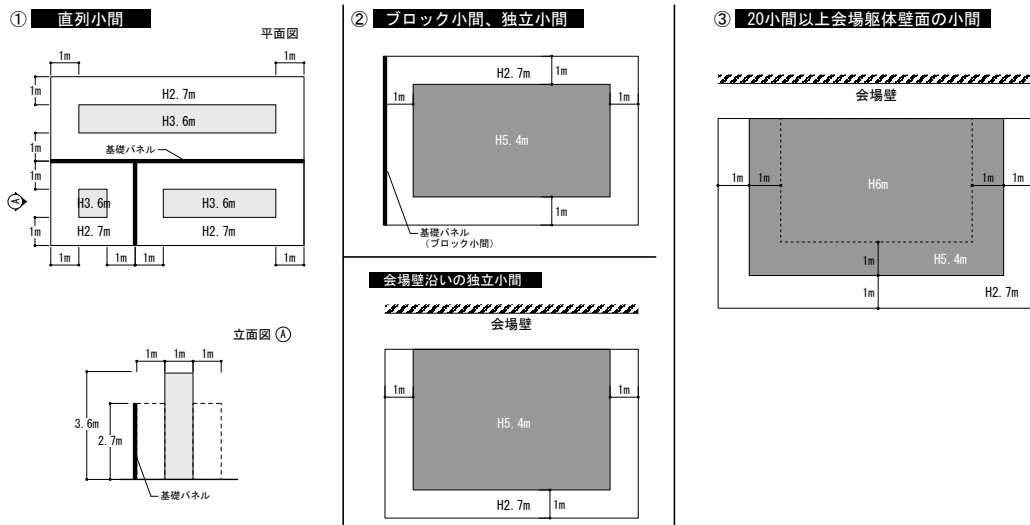

(2) 壁面造作について

- **通路に面する一辺に床からの高さが1.4m以上の壁面等の構造物を設置する場合、長さは合計で小間一辺に対し2/3以下と致します。**
 ※床からの高さが1.4m未満の場合、もしくは20cm角以下の柱に関しては、その限りではありません。
- **4小間複列以上の場合**
 小間内のどこからでも最低2方向の通路へ避難できる設計をお願い致します。
 (小間内の必要な通路幅) 32小間(300㎡)以下 ⇒ 最低1.2m以上
 34小間(300㎡)以上 ⇒ 最低1.6m以上
- **会場建物の躯体に面した場合**
 壁面の開放規制がございません。ただし、ブース出入口(来場者避難導線)は十分に確保してください。

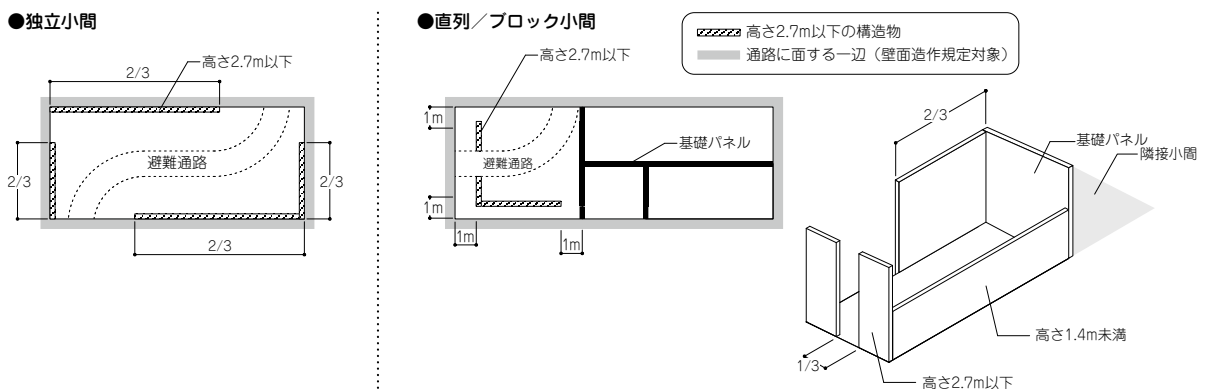

- ・高さ3m以上の壁面等を設置する場合は所轄消防署の指導により煙感知器、補助散水栓、パッケージ型消火設備等の消防設備の設置を義務付けられることがあります。
- ・煙感知器等の設置は会場[東京ビッグサイト]が一括して施工期間中に行います。
- ・設置料金:煙感知器=1台30,000円(税別)会期終了後、(株)ビッグサイトサービスより請求致します。(消防設備は、出展者自身で別途届ける必要があります。)

(3) 装飾物設置

- ・ 通路に面して扉を設置する場合、内開き（扉が開いた状態で通路にはみださない状態）にしてください。
- ・ 小間内の装飾物、展示物は高さ・壁面の規定を順守のうえ、**全て小間内におさめてください**。また、通路上に表示等を設けないでください。

《装飾規定違反例》

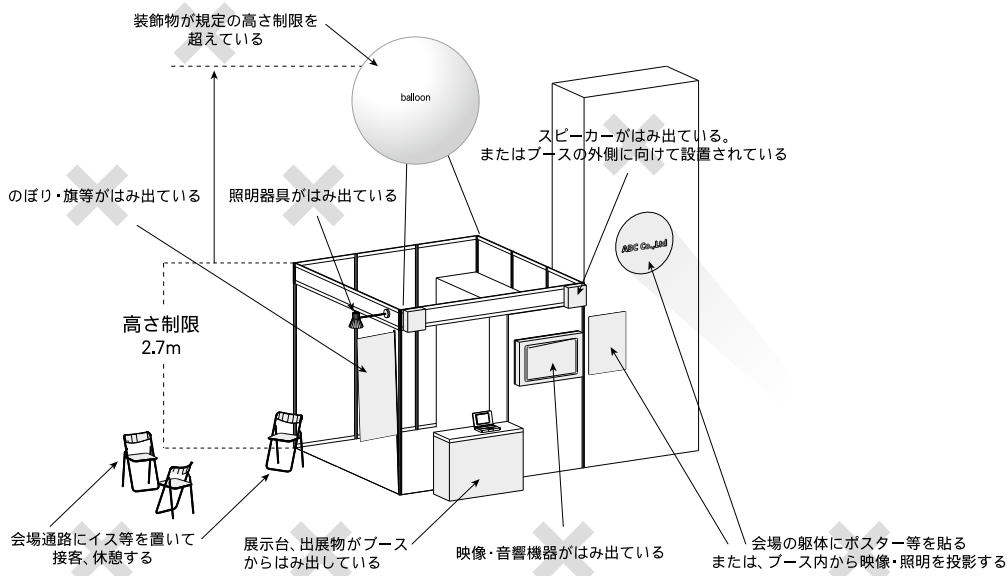

(4) ステージの設置

小間内にステージを設置する場合は、来場者が通路に滞留しないよう、必ずブース内に来場者を収容するスペースを確保して、ステージを設置してください。

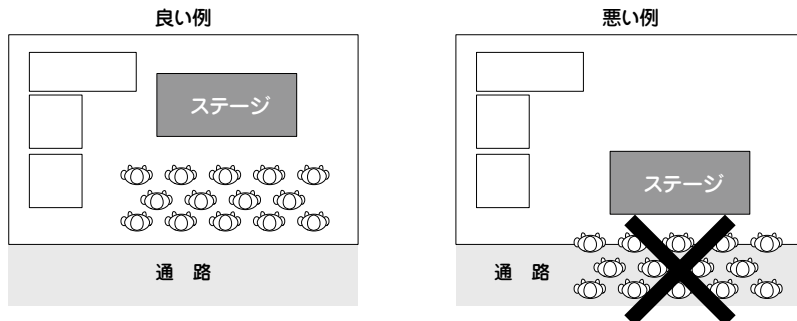

(5) 天井構造・2階建て構造・天井吊り下げ構造の禁止

自動火災報知設備の感知障害、及び散水障害となるため当展示会では原則禁止といたします。やむを得ず設置をご検討の場合は事務局までお問い合わせください。

(6) 装飾資材

展示ホールでは、消防法第8条の3により、一定の基準の防火管理と設備が義務付けられています。次の項目については、万全を期してください。

- ・ 展示用合板、カーペット、カーテン類、幕類等防災対象物品は防災性能を有し、「**防災ラベル**」が貼付されたもの以外は使用できません。
- ・ 防災合板に厚い布、ひだのある紙類を装飾、貼付する場合は、**防災性能**を有するものを使用してください。ただし、薄い布紙を防災合板に全面密着して使用する場合は、差し支えありません。
- ・ クロス、布紙、その他の装飾材料で可燃性のものを使用する場合、全て浸漬加工の**防災処理済のシールが付いたもの**を使用してください。
- ・ 発泡スチロール等の石油化学製品（ウレタン、アセテート、ポリエステル、ナイロン、アクリル、ホンコンフラワー等）は使用できません。ただし、スチロール等を切文字程度で、来場者の手の届かない場所での使用は除外致します。

- ・ **防災処理ができない布は使用できません。**（のぼり、旗、カーテン等ご注意ください。）布製品に対する防災処理は浸漬により行うため、アクリルやポリエステルが20%以上含まれているものは防災二次加工ができません。

（これは、防災二次加工は繊維に薬液をしみ込ませるため、液体が繊維の間に入り込む綿、麻等の天然繊維やレーヨンが材料でないと防災の効果がないからです。）

- ・ 特異な装飾材は資料持参の上、事前に事務局にご相談ください。
- ・ 防災表示制度による「防災ラベル」は次の通りです。

防災合板



なお、防災合板の裏面表示は次のとおりです。

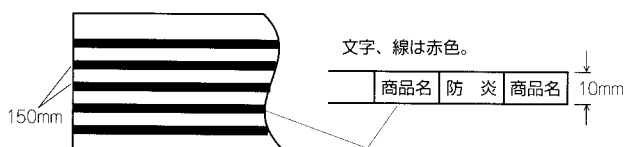

防災カーペット

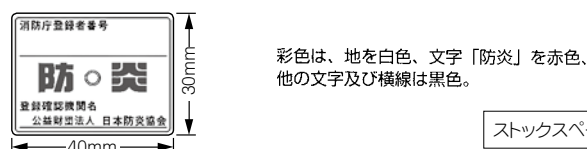

ストックスペースを仕切るカーテンにも防災ラベルの表示が必要です。

(7) その他装飾・施工上の注意事項

展示装飾の実施に当たっては、なるべく会場全体の見通しを保持し、全出展者の展示効果が向上するよう考慮の上、他社の迷惑にならないような展示・装飾を計画してください。

- ・ **事務局が施工する基礎装飾物の取り外しはできません。**
- ・ 施工に当たっては、あらかじめ施工（装飾）業者の工場で作形・加工を行い、会場においては組み立て程度の最小限の作業に留めてください。
- ・ 展示装飾及び出展物を会場の天井、柱、壁等の既存のものから吊下げたり、もたせ掛けたりすることは禁止致します。
- ・ 施工及び資材の運搬に当たっては、会場設備、電気、電話、水道等の設備、基礎小間、他社の装飾・出展物等を損傷しないよう十分注意してください。万一損傷した場合は、理由の如何にかかわらず原状回復の責務を負って頂きます。
- ・ 小間内床にカーペットを敷く場合は、全て弱粘性両面テープで固定してください。ボンド等の接着剤は使用できません。
- ・ 作業によって生じたゴミ、廃材は、毎日必ず持ち帰ってください。
- ・ 電気・ガス等による溶接、その他で火気を使用する場合は、あらかじめ事務局に届出の承認を受けてから行ってください。また、作業中は火花などが飛散する範囲に可燃物を置かず、消火器を必ず手元に置いてください。
- ・ 会場内では、必ず自社の小間内で作業を行ってください。通路又は他の小間に資材を放置したまま作業をすることを禁じます。撤去時もこれに準じます。
- ・ 消火器、屋内消火栓、スプリンクラー設備、自動火災報知設備、非常ベル、誘導灯、排煙スイッチ等を装飾物等で隠さないでください。また、その付近には使用の際に障害となる物を陳列したり、工作物、その他の物品を放置しないでください。
- ・ 原則として、会期中は展示設備の交換や装飾の模様替えをすることはできません。
- ・ 装飾上の**ネオンサイン**、又はこれに類するものの**使用、造作は禁止**致します。
- ・ 出展者は、出展物から特殊な臭い、煙等が発生する恐れがある場合、あらかじめ事務局に申し出てください。

(8) 作業中の禁煙について

展示館内は禁煙（厳守）となっております。作業中の喫煙は所定の喫煙所をお願い致します。（P.19参照）

(9) 規定の遵守

禁止事項に違反した場合、又は規定に合わない不完全な装飾だった場合には、工事の変更、中止、又は撤去を命ずることがありますので、計画・設計に際しては十分にご注意ください。主催者及び関係官公署は、これによって生ずる損害、費用の増加、その他不測の事態については責任を負いません。

〈お問合せ先〉

(株) ムラヤマ 担当：加藤
〒135-0061 東京都江東区豊洲3-2-24 豊洲フォレシア
TEL：03-6221-1960 FAX：03-6221-1915
E-mail：jpca@murayama.co.jp

5 - 4 重要 重量出展物の取り扱い

5. 展示・装飾

	東3～6ホール
床面仕上げ	コンクリート
アンカーボルト打設	可
床耐荷重	5t/㎡

* アンカーボルトは、φ16mm以内、シールド深さ60mm以内（ドリル径17mm以内）の芯棒打ち込み式のアンカーのみ打設可能です。

* アンカーボルト打設禁止エリア：ピット端部から200mm以内

展示物の重量制限

下記重量物を展示する場合は、**4月26日（金）**までに展示物の図面を添え、必ず「(株) ムラヤマ」にご相談ください。（重量物設置プランを提出してください。）なお、図面には展示物と展示ホール床面との接地箇所を明記してください。

出展ホールによって重量制限が異なります。以下必ずご確認ください。

① 東3～6ホールを利用の場合

ア. 展示物の重量制限

- ・ 展示物単体重量を展示物の水平投影面積で割った数値が5t/㎡を超える展示はできません。
- ・ 展示物単体重量を展示物の接地面積で割った数値が5t/㎡を超える場合は養生を行ってください。
- ・ 展示物単体重量が50tを超える場合、当社との事前協議が必要になります。

イ. 搬入時の車両制限

- ・ 総重量（自重+積載重量）が45tを超える車両の入場はできません。
- ・ 展示ホール内での車両速度は10km/h以下です。

ウ. 展示物設置時の制限

- ・ 吊り上げクレーンは45tラフタークレーン以下とします。
- ・ ピット蓋上にはアウトリガーベースや重量車両（トレーラー等）を載せないでください。
- ・ サイズ別アウトリガーベースの養生方法は下記の通りです。[養生参照図]

ラフタークレーンの重量	養生方法
35t 以下	500mm×500mmの敷板を使用（厚さ16mm）
45t 以下	1000mm×1000mmの敷板を使用 500mm×500mmの敷板を重ねて使用（厚さ16mm）

〈養生参照図〉

●～35t ラフター

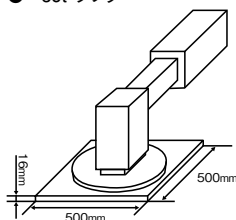

●～45t ラフター

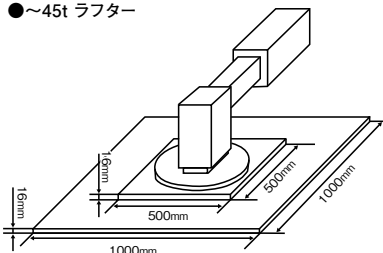

工. 展示物設置時の制限

展示ホールの床は、次のようなピットに囲まれた「区画」に分けられ、区画ごとに展示物総重量の制限があります。

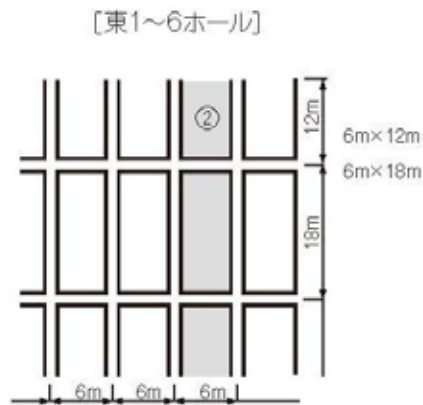

*各区画ごとの総重量制限は次の通りです。この重量を超える展示がある場合は、事前にご相談ください。

設置方法	最大積載荷重		
	①6m×18m区画	②6m×12m区画	③6m×10m区画
へた置き (均等荷重置き)	80t	50t	40t
支柱置き (集中荷重置き)	60tまで かつ 1支柱8tまで	35tまで かつ 1支柱8tまで	30tまで かつ 1支柱8tまで
※ピットの上には支柱を立てないこと			

オ. ピット内およびその周辺部の制限

- ・ピットおよびその周辺部（ピット端部から200mmまで）の範囲内で展示物の全重量を支えることや、ピット上で集中して荷重を受けることはできません。ただし、3t/m²以下の荷重は別とします。
- ・ピットおよびその周辺部に単体の総重量が3t以上の展示物等が載る場合は [ピット周辺図] の要領で補強を行ってください。

〈ピット周辺図〉

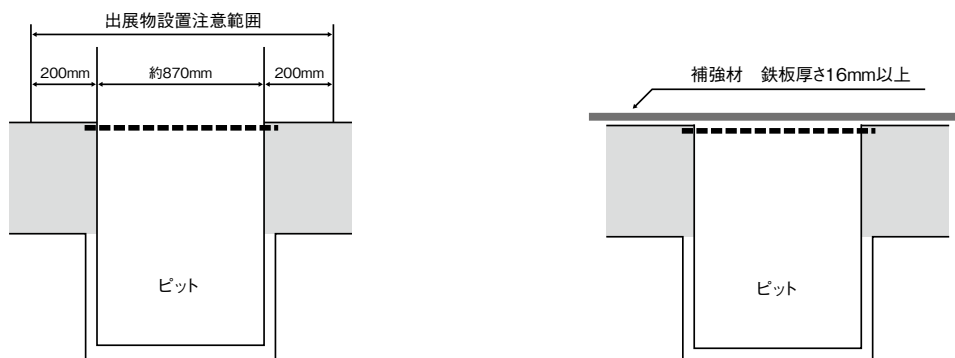

展示会では、燃えやすい木・紙・油をはじめ、高圧ガス・液化ガス等が使用されており、非常に危険です。普段なら何でもない行為が思いがけない大惨事を招く可能性があると共に、所轄消防署からの許可条件も年々厳しくなっています。

この項は特に大切ですので、ご熟読の上、防火・防災に心がけてください。

(1) 所定の喫煙場所以外での喫煙行為は禁止されています。所定の喫煙所をご利用ください。

(2) 次の裸火の使用は禁止されています。

- ・ 気体・液体・固定燃料を使用する火気使用設備又は器具で、炎・火花を発生させるもの、又は発熱部を外部に露出するもの。
- ・ 電気を熱源とした火気使用設備又は器具で、外部に露出した発熱部の表面温度がおおむね400度以上のもの。

※ただし、発熱物が焼室、風道、庫内に面しているトースタ、ホットプレート、ヘアドライヤ、オーブン等は除きます。

(3) 次の危険物品の持込みは禁止されています。

- ・ 消防法別表第1で定める危険物（ガソリン、灯油、重油、作動油、印刷インク、機械内蔵油、洗浄油、動物油等）
- ・ 東京都火災予防条例別表第7備考第5号及び第7号に定める可燃性固体類、可燃性液体類

危険物品の種類（第4類等、内蔵オイル含む）

第1石油類	ガソリン・シンナー・ベンゾール等
第2石油類	灯油・軽油・溶剤・インキ・フラックス・テレピン油、リチウムイオン電解液等
第3石油類	A重油・マシン油・潤滑油等
第4石油類	スピンドル油・ギヤ油、コンプレッサー用オイル・エンジンオイル等
アルコール類	アルコール、希釈剤等
動植物油類	食用油等
その他 危険物品例	クローラ・プロパンガス・水素ガス・セルロイド類・アンモニア・印刷機等のインク洗浄液・スプレー類

※書類作成の際には容器や安全データシート（SDS）等の表示をご確認ください。

(4) リチウムイオン蓄電池などの電解液に危険物を使用する蓄電池や当該蓄電池を搭載した機器を実演する場合

電解液に危険物を使用する蓄電池の取扱い

改正前

電解液に危険物を使用する蓄電池を通電するものは、禁止行為の「危険物品持込み」に該当する。（申請必要）



改正後

電解液を密閉した蓄電池（車両用のものを除く。）及び当該蓄電池を搭載した機器を、出展者が目視できる範囲に、持ち込み、又は製造し、若しくは輸入した者が示す方法で使用する行為は、禁止行為の「危険物品持込み」には含まない。（申請不要）

※全てのリチウムイオン蓄電池が申請不要ではないため、別途ご相談ください。

- ・ 前述の「禁止行為」のうち、出展物実演のためにやむを得ない最小限度のものに限り、以下の承認要件をもって事前に申請し、所轄消防署の承認を受けた後、会場内への持ち込み及び実演が可能となります。なお、会場全体の総量規制により、裸火又は危険物品の持ち込みが承認されない場合があります。
- ・ 申請を行っても不適切な処置があった場合は、承認されないことがあります。また、解除事前申請をしないで、禁止行為を行っていた場合は、直ちに使用を中止して頂きます。

(1) 裸火の使用

- ・同一形式の火気器具は1点のみと致します。
 - ・裸火使用箇所の周囲は、不燃材（石膏ボード等）で被覆してください。
 - ・裸火使用箇所は危険物品、その他易燃性の可燃物及び非常口等の避難施設から水平距離で5m以上離してください。
 - ・火花が発生する器具の場合は、床に敷物は使用しないでください。
 - ・火気使用器具は、容易に移動しないよう固定してください。
 - ・消火器を必ず備え、かつ表示をしてください。（能力単位2以上）
 - ・金属等を加温するためにバーナ、トーチランプを使用する場合は、開場時間外（午前10時以前又は午後5時以降）とし、いかなる理由でも開場時間中の使用、展示館内持込み、及び保管は禁止致します。
 - ・裸火を使用する機器は、**転倒防止のため固定**するようにしてください。
- ・可燃物から火災予防上安全な距離（東京都火災予防条例に定められた距離。定められていないものは周囲100cm）以上離してください。

(2) 危険物品の持込み

- ・危険物品は、非常口等の避難施設から水平距離**6m（危険物持込み量が多い際は10m）**以上離してください。
 - ・危険物品は、火気使用場所から水平距離で5m以上離してください。（不燃材料で防火上有効に遮断する等の安全措置を講じた場合を除く）。
 - ・危険物品の持込みは、**実演に必要な最小限の量で1日の使用分のみ**と致します。
 - ・燃料等の補給は、開場時間内に行わないでください。
 - ・危険物品は、浸潤・揮発等で引火・着火の危険がないよう厳重に保管してください。
 - ・危険物、指定可燃物の煮沸行為における油量は機器に定める量としてください。
 - ・展示のみに持ち込む危険物容器は空缶と致します。
 - ・展示・陳列用の車両の燃料は必要最小限にして持ち込んでください。
 - ・接触、混合発火する恐れがある危険物は同一の場所で取扱わないでください。
 - ・空缶、残油は必ず持ち帰り、小間内には置かないでください。
 - ・可燃性蒸気の発生が著しい機器を使用する場合は、当該蒸気を屋外の安全な場所に排出する設備を設けてください。
 - ・危険物品を小間内に持ち込んだ場合には、必ず消火器（能力単位2以上）を備え、かつ表示してください。（裸火用との兼用可）
 - ・不燃性ガス（窒素ガス、フロンガス、ヘリウムガス、酸素ガス等）を使用するために高圧ガスポンペを会場内に持ち込む場合は、次の点に注意してください。
- ※点検を常時行い、ガスの漏洩を防止すること
※ポンペの転倒防止措置を必ず施すこと
※実演用以外の使用はしないこと

アルコール消毒液の使用に伴う禁止行為の考え方について

従来、アルコール含有量60%以上のアルコール消毒液は、禁止行為の危険物品の持込みの対象として取扱いをしておりました。

この度、東京消防庁の運用改正があったことから、展示ホール内におけるアルコール消毒液の取扱いは下記の通り変更となります。

（令和2年9月1日付東京消防庁の火災予防条例第23条の運用に関する要綱の一部改正）

◆手指消毒用として、展示ホール内にアルコールを持ち込む場合で、次のすべてに該当するものは、禁止行為の対象外となります。

- | |
|--|
| <p>【条件】 ①日常の手指消毒用にアルコールを使用する行為
（手指消毒用に持込み、常時使用するアルコールであること。）</p> <p>②容器の最大容積が500ml以下であること。</p> <p>③容器に容量、成分等が記載されていること。</p> |
|--|

※詰め替え用など交換・補充用に準備した別の容器を置いておく行為は、必要最小限の持込み量を超えていると見なされ、禁止行為に該当するためご注意ください。

◆手指消毒用に持込み、展示ブース内に設置したアルコールを使用する行為

- 例1 アルコールスプレー(容器の容積500ml以下)を1本持込み使用する。 → 禁止行為に非該当のため申請不要
例2 アルコールスプレー(容器の容積500ml以下)を複数持込み使用する。 → 禁止行為に非該当のため申請不要
(※但し、必要最小限であること)
例3 アルコールスプレー(容器の容積500ml超)を1本持込み使用する。 → 禁止行為に該当

◆手指消毒用に持込み、詰め替え用など交換・補充用に準備した別の容器を置いておく行為

- 例4 詰め替え用にアルコール(容器の容積500ml以下を含む)を持込む。 → 禁止行為に該当

※注意点

アルコール含有量60%未満のアルコール消毒液は危険物に該当しないため、展示ホール内に持込むにあたり、消防上の規制はありません。

6 - 3 禁止行為解除の事前申請

6. 防火・防災

火気・危険物品の使用については、前記「6-2禁止行為の解除条件」を前提に、事務局が一括して所轄消防署に許可書を提出し、所轄消防署の承認のもとに使用が可能になります。

◆全出展者の方へ

東京都火災予防条例により、火気・危険物品のある小間には、全て消火器の設置が義務づけられています。

(1) 火気使用・危険物持込み申請

火気・危険物等を取扱う出展者は、**提出書類 No.4**「火気・危険物等に関する申請書」にカタログ2部及び仕様書・安全シートを添えて「(株)ムラヤマ」に必ず提出してください。

※追加申請はできませんので、指定期日までに必ず関係書類を提出してください。

※消防署への申請は主催・事務局側で行います。

※特に下記を使用されたい場合は、**開催初日の1か月前までに消防署への許可申請完了が必須**となります。使用が想定される場合は、事前に(株)ムラヤマへご相談ください。

- ・水素
- ・液化ガスでない可燃性ガス

特に、水素ガスの持込みに関する消防からの指導が厳しくなっております。展示会場での使用・持込みを検討されている場合は、速やかにご連絡をお願い致します。期日までに書類のご提出がない場合、展示の許可がありませんので、期日までにお早めのご提出をお願い致します。

(2) 消防査察

火気・危険物品などを取り扱う出展者は、査察開始までに準備を整えてください。

〈申請方法〉

【提出書類】 **No.4** 「火気・危険物等に関する申請書」 **該当出展者提出**

【提出期限】 **4月26日(金)**

〈お問合せ先〉

(株)ムラヤマ 担当：伊藤・加藤
〒135-0061 東京都江東区豊洲3-2-24 豊洲フォレシア
TEL：03-6221-1960 FAX：03-6221-1915
E-mail：jpca@murayama.co.jp

全ての出展者は電気供給について、**提出書類 No.6**「電気供給申込／電気工事設計届」にて期日までに必ずご提出ください。なお、幹線工事は事務局指定業者（(株)フォーライト）以外施工できません。

〈申込方法〉

【提出書類】 **No.6** 「電気供給申込／電気工事設計届」 **全出展者提出**

【提出期限】 **5月10日（金）**

(1) 会場内の一般照明

一般照明設備は、会場既設の蛍光高圧水銀灯で、各館の平均照明は400ルクス以上です。

(2) 供給電気方式

小間に供給する電気方式は、次の通りです。

	電気方式	電圧	周波数	容量
電灯	交流単相2線式	100V	50Hz	3.0kW未満
	交流単相3線式	100/200V	50Hz	3.0kW以上
動力	交流3相3線式	200V	50Hz	すべての容量

※上記以外の特殊電源は供給できません。

(3) 電気供給の申込

全ての出展者は、**提出書類 No.6**「電気供給申込／電気工事設計届」をご提出ください。また、出展者が小間内で電気を必要とされる場合は、**希望容量をkW単位で記入し、5月10日（金）までに事務局指定電気幹線工事会社「(株)フォーライト」宛にお申し込みください。**

なお、併せて電源希望位置を、必ずご記入の上、ご提出ください。

※24時間送電を希望される出展者は、その旨を申込書図面上に「24時間送電」とご記入ください。

※電気をご使用にならない場合も、**提出書類 No.6**を必ずご提出ください。

(4) 電気工事の範囲

主催者は、電気の供給幹線を小間内まで配線し、開閉器を1ヶ所設置致します。

- ・小間内に主催者が設置する開閉器の設置希望位置を、**提出書類 No.6**「電気供給申込／電気工事設計届」の「電気工事設計図」に明記してください。
- ・設計図に記入がない場合は、任意の位置に設置致します。
- ・幹線工事の配線が会場ピットの位置によっては、小間内及び小間周辺の通路を横断する場合があります。

供給幹線（開閉器）からの照明及び動力配線等の小間内配線工事は、出展者で施工して頂きます。

- ・施工費用は、全額出展者の負担です。
- ・小間内電気工事は、幹線工事会社「(株)フォーライト」でも承りますので、事前にご相談ください。

● 電気工事イメージ [東展示棟]

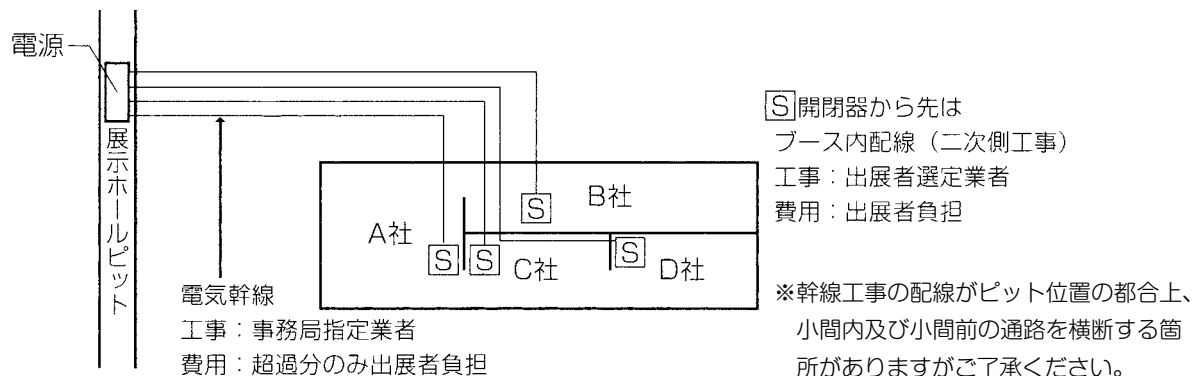

(5) 電気設備費用(幹線工事費及び電気使用料金)

- ・ JPCA Show・JISSO PROTEC・マイクロエレクトロニクスショー・メタバースデバイス展・WIRE Japan Show・Electronics Component & Unit Show・E-Textile/Wearableにご出展の方

1小間につき単相100V/300Wの供給幹線工事を主催者の費用負担にて行います。

※供給限度を超えた電気幹線工事費は、電灯・動力ともに出展者の負担となります。

- ・ Smart Sensing・無人化ソリューション展・Edge Computingにご出展の方

電気幹線工事費及び使用料金につきましては出展者負担になりますのでご了承ください。

● 超過幹線工事費

8,000円/kW(税別)

※1kW未満は切り上げとします。(例 0.6 kW=1kW)

・消費税相当額を加算した金額を、会期終了後に「(株)フォーライト」より請求書を発送致します。

● 電気使用料

2,000円/kW(税別)

・幹線工事費・電気使用料金とも **提出書類 No.6** 「電気供給申込/電気工事設計届」により計算し、(株)フォーライトよりご請求致します。

・幹線工事費や電気使用料金等に変更があった場合は、それに準じて、ご請求致します。

・申込の容量に変更があった場合は、再度ご提出ください。

(6) 小間への送電

① 通常送電

6月11日(火)	10:30~18:00
6月12日(水)・6月13日(木)	8:00~18:00
6月14日(金)	8:00~17:30

② 時間外送電及び24時間送電

小間内への電気供給は、原則6月11日(火)の10時30分以降を予定しており、以降6月14日(金)17時30分まで供給致します。早期又は延長送電が必要な方は、必ず **提出書類 No.6** 「電気供給申込/電気工事設計届」にご希望の日時をご記入ください。

※ご希望日時にそえない場合もあります。

※別途費用がかかる場合があります。

(7) 小間内電気工事の留意事項

① 工事内容の確認

出展者は、事務局の承認を受けた **提出書類 No.6** 「電気供給申込/電気工事設計届」の内容と工事の施工内容に相違がないかご確認ください。変更がある場合は、事務局にて承認を受けてください。

② 電気工事士免状の携帯

出展者が行う小間内配線工事は、必ず電気工事業の登録をしている業者にご依頼ください。また、電気工事を行う全ての作業者は、第二種電気工事士以上の免状を携帯してください。

③ 小間内配電盤

・2回路以上の設備になる場合は、主開閉器及び分岐開閉器(できる限り電流制限器を使用)を設けてください。開閉を目的としたカットアウトスイッチの使用は認められません。

・小間内配電盤には、電気工事者名及び連絡電話番号を記入するか、ネームプレートを貼付してください。

・配電盤は、保守、点検が容易な場所に設置してください。

④ 漏電ブレーカの設置

小間内で電気供給を受ける全ての出展者は、自社の展示品並びに共通供給幹線を使用する隣接小間の保護のため、漏電ブレーカを設置してください。設置されていない場合は、電気供給は行いません。

⑤ 漏れ電流値について

・漏れ電流値は30mA未満に設定してください。やむをえず、超過する場合は必ず、**提出書類 No.6** 「電気供給申込/電気工事設計届」にその数値をご記入ください。

※設営中のご変更には対応しかねます。

⑥高力率照明器具の使用

蛍光灯、放電灯は、できる限り高力率の安定器を使用してください。（高圧水銀灯の使用はできません）

⑦起動補償器

7.5kW以上のモータには起動補償器を取り付けてください。

⑧配線

- ・照明器具、小型電気器具等の配線に際しては、コードの流し引き等をしないようにしてください。
- ・電源の接続には、圧着端子を使用してください。
- ・電熱線の露出した電熱器及びネオンは使用できません。
- ・対地電圧が150Vを超える機器には、必ず適正な接地工事を施してください。（鉄箱入配電盤使用の際は、必ずアースケースを施してください。）
- ・一般配線には、Fケーブル、又は同等以上のケーブルを使用してください。
- ・照明器具及び機器の配線については、ビニールコードの使用を禁止します。必ず機器容量に合った電線を使用してください。
- ・小間内通路等に床面配線する場合は、ケーブルを鉄管に入れ、サドルで固定するか、モール、鉄板にて保護し、通行に支障のないようにしてください。
- ・電線の接続は、スリーブで圧着接続するかハンダづけを施してください。
- ・配線、器具は正規に固定してください。
- ・開閉器は、機器の容量に合ったブレーカ又はカバースイッチを使用し、カバースイッチには適正なヒューズを取り付けてください。また開閉器からの配線は、タコ足配線、共バサミ等を行わないでください。
- ・照明用コンセント等の配線は、1回路15A以内におさえてください。15Aを超過する場合は、必ず回路を分けて工事してください。

⑨照明器具の隠蔽（アンドン等）

- ・装飾用に蛍光灯等の照明器具を造作等に隠蔽する場合は、火災の予防を考慮した構造とし、材料には不燃材料を使用してください。
- ・取り付けに際しては、内部が高温とならないように十分換気できるようにしてください。

⑩危険防止

- ・火災事故の防止、人体及び財物の損傷、その他の電気事故防止に万全の注意を払ってください。
- ・白熱電球、抵抗器等の高熱を発生する器具は、ご使用しないでください。ネオンサインの使用も禁止致します。
- ・電灯の口金、受け口等の充電部は露出させないでください。
- ・配電盤を小間内通路上に設置する場合は「配電盤危険」と表示してください。
- ・メインスイッチからのタコ足分岐は行わないでください。
- ・配電盤及び点滅ドラムスイッチ等は、鉄又はプラスチック製の箱入りのものを使用し、その設置場所は保守、点検が容易にできる位置にしてください。また、配電盤には施工業者名及び電話番号を明記してください。

⑪その他

- ・冷蔵庫等で24時間送電を必要とする以外の電気は必ず電源をOFFにしてご退出ください。
※照明回路とは別系統にして配線してください。

(8) 検査・通電

電気設備の検査は、経済産業省令（電気設備に関する技術基準）東京都火災予防条例等に基づいて指定工事会社が実施します。検査に合格しなかった出展者は、改修後、事務局に速やかに報告をしてください。

(9) 供給制限及び時差運転

- ・出展各社の**電気申込総容量が会場設備の供給能力を超え、やむを得ず、使用制限**をお願いすることがあります。
- ・電気の許容容量上やむを得ない場合は、出展機材等や実演の調整をして頂くことがあります。

(10) 電気使用上の注意

- ・主催者の許可なしに電圧を変えて他に流用することはできません。
- ・退館時には、必ず小間内電源スイッチを切ってください。メインスイッチを入れたまま退場されると、翌朝送電の際に危険ですので特に注意してください。
- ・コンセントからのタコ足配線は禁じます。
- ・ビニールコードの使用は、3m以下とします。またビニールコードで電気コンロ等の発熱器具を使用しないでください。
- ・会期中における小間内での事故防止のため、技術者又は電気工事者を常駐させるよう努めてください。
- ・小間内の電気設備の保安については、出展者が責任を持って行ってください。

(11) 使用点検

電気事故の発生を予防するため、随時事務局及び監督官公署の検査員が小間内電気設備とその使用状況を点検します。点検により不良材料、不良箇所等を発見した際は、主催者は出展者又は電気工事者に対し、材料の取替えや工事の変更を指示し、それが完了するまで電気の供給をとめることがあります。

(12) 保護措置・会期中の保守

- ・電源の異常及び事故による停電、電圧降下のために実演・出展物・装置等を損傷した場合、主催者はその責任を負いかねますので、出展者は十分な保護措置を行ってください。
- ・会期中は、幹線工事者の電気保守要員が、会場内に常駐致します。

〈申込方法〉

【提出書類】 「電気供給申込／電気工事設計届」

【提出期限】 5月10日(金)

〈お支払い〉

(株)フォーライトよりご請求書を発行致します。※振込手数料は貴社にてご負担ください。

〈お問合せ先〉

(株)フォーライト 担当：瀧川(なみかわ)・三井・小山・高野
〒135-0063 東京都江東区有明3-6-11 TFTビル東館7F
TEL：03-6380-7473 FAX：03-6380-7472
E-mail: info@fourlight.co.jp

7 - 2 給排水設備工事

7. 各種工事

(1) 給排水工事の申込

給排水を必要とする出展者は、 「給排水・エア配管工事申込書」により5月10日(金)までに事務局指定給排水工事会社「(株)スリーエス設備工業」宛にお申し込みください。なお、その際取り付け位置と給配水管の呼び径、1時間当たりの使用量を必ずご記入ください。

(2) 給排水設備工事

- ・主催者では、給排水の基本設備として小間内(又は附近)に給水口及び排水口を原則として1ヶ所設けます。なお、給水バルブ及び排水口は、原則として小間の床下ビットから最も近い小間袖の位置と致します。

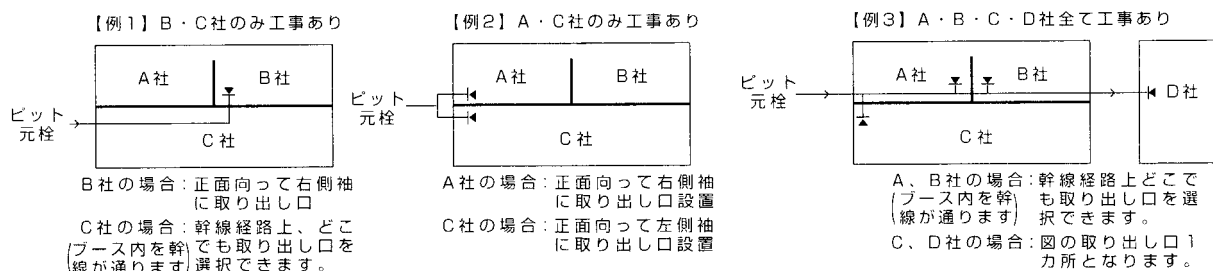

- ・小間内の工事につきましては、二次側工事として出展者負担により別途行ってください。

(3) 給排水幹線工事費用

項目	料金(税別)	
給排水道幹線工事 (小間袖までの工事:1次側)	□径13mm	60,000円
	□径20mm	70,000円
	□径25mm	80,000円
	その他	要相談
水道使用料金	1m ³ 900円	

- ・給水管は13φ~25φ、排水管は40φ~50φ
- ・給排水幹線工事費は、幹線工事の指定工事会社から直接ご請求致します。
- ・水道料金は、使用量(取付メータにて計量)に応じて、指定工事会社から直接ご請求致します。

(4) 供給期間と時間

① 通常供給

6月11日(火)	10:30~18:00
6月12日(水)・6月13日(木)	8:00~18:00
6月14日(金)	8:00~17:30

② 時間外供給

通常供給日前に機械の調整、試運転等のため、特に水の供給を必要とする場合には、可能な範囲において供給致しますので、事前に事務局指定給排水工事会社の担当者にご連絡ください。ただし、特別配管等の経費がかかる場合及び使用料金、保守料金等は出展者の負担と致します。

③ 24時間通水

夜間通水については可能な範囲において供給致しますので、事前に事務局指定給排水工事会社の担当者にご連絡ください。ただし、特別配管等の経費が掛かる場合及び保守料金は出展者の負担と致します。

(5) 保護装置

断水又は水圧低下等の事故のため、実演物その他を損傷する恐れのある場合は、保護装置を設備してください。

(6) 使用制限

異常湧水又は給排水装置の故障等で、水圧低下、断水等の事故が発生した場合及び水道局の給水制限が実施された場合には、事務局は水道の使用を制限することがあります。

(7) 注意事項

展示会場のピットには、電線やガス管が通っているものがあります。
危険ですので、ピットに直接水を廃棄せず、事務局指定工事会社に相談してください。

〈申込方法〉

【提出書類】 「給排水・エア配管工事申込書」
【提出期限】 5月10日(金)

〈お支払い〉

(株)スリーエス設備工業よりご請求書を発行致しますので、それに基づきお支払いください。なお、振込手数料は貴社にてご負担ください。

〈お問合せ先〉

(株)スリーエス設備工業 担当:奥村・関本
〒114-0023 東京都北区滝野川12-15-4
TEL:03-5907-2100 FAX:03-5907-2500
Email:info@sss-setubi.jp

7 - 3 エア配管工事

7. 各種工事

(1) 工事申込

エアを必要とする出展者は、 「給排水・エア配管工事申込書」により5月10日(金)までに事務局指定エア工事会社「(株)スリーエス設備工業」宛にお申し込みください。

(2) エア配管工事費用及びエア使用料

主催者指定業者側で行うエア供給管から小間袖までの配管幹線工事（1次側）

項目	料金（税別）
エア工事費（小間袖までの工事（保守費用含む））	85,000円
301NL／分超過エア使用料（1NL／分）	100円

※300NL／分以内で口径は最大で1/2インチです。ただし、301NL／分を超える場合は、1NL／分につき100円（税別）が基本幹線工事費に加算されます。（例：400NL／分の場合、100NL／分超加のため、10,000円（税別）が加算されます。）

- ・エア配管工事費は、配管工事の指定工事会社から直接ご請求致します。
- ・小間袖から機械等への配管接続工事（二次側工事）は出展者が行ってください。（事務局指定会社でも承ります。）

(3) 供給期間と時間

① 通常供給

6月11日（火）	10:30～18:00
6月12日（水）・6月13日（木）	8:00～18:00
6月14日（金）	8:00～17:30

② 時間外供給

通常供給日前に機械の調整、試運転等のため、特にエアの供給を必要とする場合には、可能な範囲において供給致しますので、事前に事務局指定エア工事会社の担当者にご連絡ください。ただし、特別配管の経費がかかる場合及び使用料金、保守料金等は出展者の負担と致します。

(4) 時間外保守料金について

出展者の都合により、通常の供給時間以外にエアの供給を受けた場合は、別途下記保守料金をご請求致します。

	供給時間	料金（税別）
通常	8:00～18:00	使用料のみ
時間外保守料金	18:00～23:00	使用料及び5,000円／時間

(5) 注意事項

- ・自社持込みでコンプレッサをご使用の場合は、危険防止と周囲の騒音防止に十分な防護策を施してください。また、その場合は、内蔵潤滑油の品名及び数量を **提出書類 No.7** 「給排水・エア配管工事申込書」及び **提出書類 No.4** 「火気・危険物等に関する申請書」にご記入ください。
- ・水分を嫌う機械については、エアクリーナ及びドライヤを出展者が必ず持参し、取付けてください。
- ・エアは原則として、東京消防庁の許可を得た上、出展者が希望する量を供給致しますが、来場者及び建物等の他の物に、火災あるいは危険の発生することが予想される場合には供給しないことがあります。
- ・エアの配管は、場所により通路又は小間内を横断する場合がありますので、あらかじめご了承ください。

〈申込方法〉

【提出書類】 「給排水・エア配管工事申込書」 **（該当出展者提出）**

【提出期限】 5月10日（金）

〈お支払い〉

（株）スリーエス設備工業よりご請求書を発行致しますので、それに基づきお支払いください。なお、振込手数料は貴社にてご負担ください。

※コンプレッサを持ち込む場合は、下記書類の提出も必須です。**（株）ムラヤマ宛に4月26日（金）までにご提出ください。**

「火気・危険物等に関する申請書」 **（該当出展者提出）**

〈お問合せ先〉

（株）スリーエス設備工業 担当：奥村・関本
 〒114-0023 東京都北区滝野川2-15-4
 TEL：03-5907-2100 FAX：03-5907-2500
 E-mail：info@sss-setubi.jp

(1) 床面工事について

機械の据え付け、装飾物の固定のため展示会場でホールインアンカーボルトの埋め込みが必要な出展者は、届出が必要です。提出書類 No.5 「アンカーボルト工事届」に設計図面(2部)を添付し、4月26日(金)までに提出してください。主催者で一括して(株)東京ビッグサイトに対し施工許可を申請します。

(2) アンカー埋込料

ホールインアンカー埋込料 1,500円/本(税別)

(3) 施工上の注意

- 床は下の断面図に示した構造になっているため、ホールインアンカーボルトの長さは60mm以下と致します。
- 床面ピットの蓋部分、及びピットの縁より20cm以内、ピット内への埋め込みはできません。
- 原状回復は下図の通り埋めたままでも可としますが、頭部が床面から出ている場合は、水平面までサンダーで切断してください。ハンマーによる打込みやガス溶断およびアンカーボルトの引き抜きはできません。

・アンカーボルトの打設

場 所	可/不可
東ホール	可

・使用できるアンカーボルト

φ16mm以内、シールド深さ60mm以内(ドリル径17mm以内)のホールインアンカーのみ打設可能

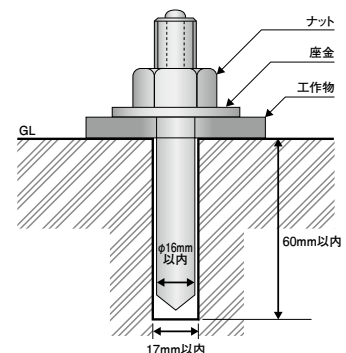

(4) 禁止事項

- 掘削・はつり
- 規定のアンカーボルト以外(コンクリート釘・コンクリートビス・めねじアンカー・ケミカルアンカー等を含む)の打設
- ドリル径17mmを超える穴あけ
- ピット及びその周辺部(ピット端部から200mmまで)の範囲内への打設
- 東展示ホールガレリア側低天井部床面の打設

(5) 原状回復

床面工事を行った場合は、会期終了後直ちに原状回復することを条件と致します。回復が十分でない場合、又は期間内に回復が行われないため主催者が代わってこれを実施した場合は、その回復に要した費用を当該出展者に請求致します。

(6) 注意事項

- 会場の構造上又はその他の事情で床面工事が許可されない場合もございます。
- 工事届の提出がない場合の床面工事はできません。

(7) お支払い

提出書類に基づき、「(株)ムラヤマ」より請求書を発行致しますので、それに基づきお支払いください。

〈申請方法〉

【提出書類】 No.5 「アンカーボルト工事届」 該当出展者提出

【提出期限】 4月26日(金)

〈お問合せ先〉

(株)ムラヤマ 担当: 加藤
 〒135-0061 東京都江東区豊洲3-2-24 豊洲フォレシア
 TEL: 03-6221-1960 FAX: 03-6221-1915
 E-mail: jpca@murayama.co.jp

8 - 1 臨時電話、通信回線（有料）

8. 各種サービス

(1) 各種通信回線について

臨時電話・INS64、光高速通信、有線LAN等の通信回線をご希望の方は、直接下記までお問い合わせください。

(株)ビッグサイトサービス <http://www.bigsight.jp/organizer/services/network/>
〒135-0063 東京都江東区有明3-11-1 担当：通信回線サービス担当
TEL：03-5530-1107 FAX：03-5530-1106
E-mail：tsushin@tokyo-bigsight.co.jp

(2) 架設工事における留意事項

架設工事は、申込に基づき、(株)ビッグサイトサービスが行います。配線施工中、小間内関係者が無断で架設物を移動したり、展示施設等の内部に隠蔽しないでください。出展者は装飾関係者、運搬据付関係者等に事前に注意しておいてください。移動・隠蔽等により工事の遅延や設置場所の移動が起きた場合は、主催者はその責任を負い兼ねます。

電話機の引き渡し後の盗難、紛失、不在中の無断使用等については、申込者の責任となりますので、不要の時は格納する等自主管理に十分留意し、事故の発生防止に努めてください。

※1ヶ月前を目途にお問合せください。

8 - 2 多目的ルーム・ストックルーム（有料）

8. 各種サービス

出展者の便宜を図るため、専用の多目的ルーム・ストックルームを有料にて貸し出し致します。ご希望の出展者は、**提出書類 No.8**「多目的ルーム・ストックルーム申込書」に必要事項をご記入の上、**4月26日（金）**までに「(株)ムラヤマ」宛にご提出ください。

(1) 料 金

設置場所	展示ホール壁沿い(予定)
仕 様	システムパネル(会社名表示、鍵付ドア)
サイズ	3m(W)×2m(D)×2.7m(H)
料 金	120,000円(税別)
オプション	多目的ルーム・ストックルーム内スチール棚：6,000円(税別)／1本 サイズ：900mm(W)×450mm(D)×1,800mm(H)

(2) 注意事項

- ・多目的ルーム・ストックルームの鍵は6月11日(火)(展示会前日)に運営事務局にてお渡しし、6月14日(金)(展示会終了後)、運営事務局まで返却することと致します。
- ・鍵の紛失の場合は実費を請求致します。
- ・多目的ルーム・ストックルームの位置については、事務局にて調整の上、後日連絡致します。

(3) お支払い

提出書類に基づき、「(株)ムラヤマ」より請求書を発行致しますので、それに基づきお支払いください。

〈申込方法〉

【提出書類】 「多目的ルーム・ストックルーム申込書」

【提出期限】 **4月26日(金)**

〈お問合せ先〉

(株)ムラヤマ 担当：加藤
〒135-0061 東京都江東区豊洲3-2-24 豊洲フォレシア
TEL：03-6221-1960 FAX：03-6221-1915
E-mail：jpca@murayama.co.jp

※全社共有ストックスペースもございます。詳しくはP.22をご参照ください。

業界全員参加型・手作り展示会に相応しい・誰でも気軽にリーズナブルに出展できる・中身重視をモットーに、「小間装飾の打合せに人手を割けない」、「出展料以外に小間装飾で余計なコストは掛けたくない」「展示品や商品サンプル、カタログだけを会場に持ち込めば展示できるようにしてほしい」といった皆様のお声に対応したパッケージブースをご用意しております。

小間内装飾用備品や消火器、会期中に必要な応接セット、机、椅子、植木等の備品・什器類を取り揃えております。

掲載されている商品以外にも多種ございますので、お気軽にお問合せください。

ご希望の出展者は、**5月10日(金)**までに **提出書類 No.9** の「**パッケージブース・オプション備品レンタル申込書**」に必要事項をご記入の上、「(株)ムラヤマ」宛にお申込みください。

※出展案内に掲載しておりましたパッケージブース(1小間ベーシックプラン)の価格につきましては、関連資材の急激な高騰に伴い、価格を見直しさせていただいております。ご了承ください。

〈申込方法〉

【提出書類】 「**パッケージブース・オプション備品レンタル申込書**」

【提出方法】 Email

【提出期限】 5月10日(金)

〈お支払い〉

提出書類に基づき、「(株)ムラヤマ」より請求書を発行致しますので、それに基づきお支払いください。

〈お申込み・お問合せ先〉

<p>(株)ムラヤマ 担当：八嶋 〒135-0061 東京都江東区豊洲3-2-24 豊洲フォレンシア TEL：03-6221-1960 FAX：03-6221-1915 E-mail：jpca@murayama.co.jp</p>

※別途消費税がかかります。

※説明パネル・モニターは金額に含まれません(別途)。

※上記以外に、ご要望に合わせカスタマイズした特別装飾ブースの製作も承ります。

通常タイプパッケージブース一覧

掲載プラン以外の特別装飾も承ります。

ベーシックプラン

出展に必要とされる最低限の備品をセットにした、エコノミーなプラン。

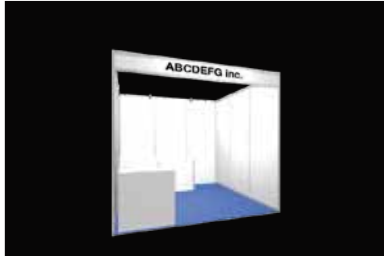

1 小間 ¥ 110,000

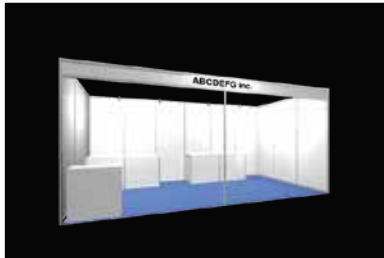

2 小間 ¥ 179,000

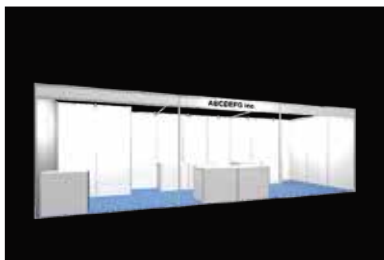

3 小間 ¥ 270,000

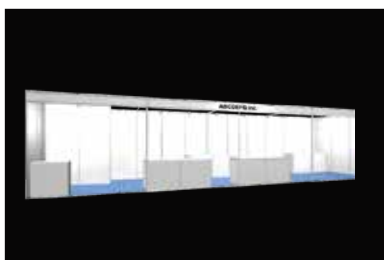

4 小間 (直列) ¥336,000



4 小間 (ブロック) ¥346,000

ベーシックプラスプラン

シンプルなブース造作、展示台、電源、カーペットが付属したプラン。

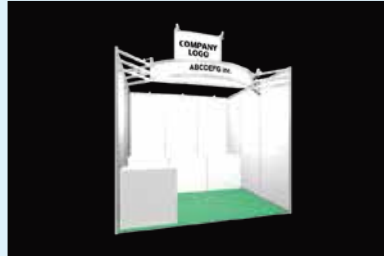

1 小間 ¥200,000

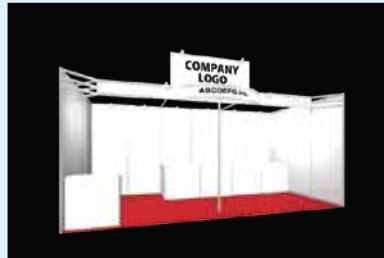

2 小間 ¥307,000



3 小間 ¥459,000



4 小間 (直列) ¥500,000



4 小間 (ブロック) ¥535,000

アップグレードプラン

展示製品と説明員を派遣いただくだけでブース運営が可能な備品・小物や装飾も加えたパッケージブース。

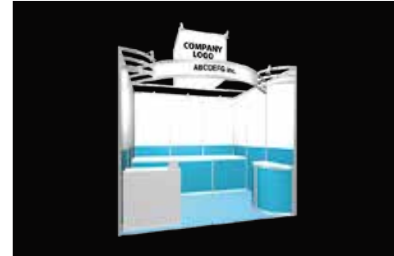

1 小間 ¥314,000



2 小間 ¥445,000

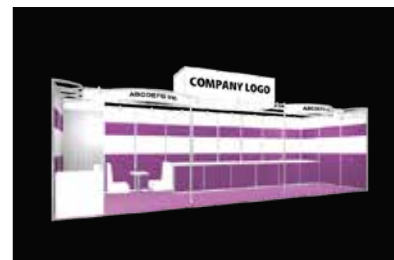

3 小間 ¥576,000

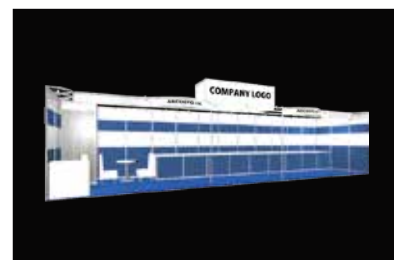

4 小間 (直列) ¥645,000



4 小間 (ブロック) ¥643,000

※価格はすべて税別です
資材の急激な価格高騰に伴い、出展案内にて予告していた料金から見直しさせていただいております。何卒ご了承ください。

パッケージブース

LINE UP 通常タイプ 1小間

床面カーペット色および壁面装飾カラーシート色をP63よりお選びいただけます。

ベーシックプラン

出展に必要とされる最低限の備品をセットにしました。
シンプルなブース造作、展示台、電源、カーペットが付属したエコミーなプランです。
お申込みの出展小間数にあわせてパッケージブースをお選びください。
セット内容以外の備品も組み合わせてお選びいただき、合わせてお申し込み頂けます。

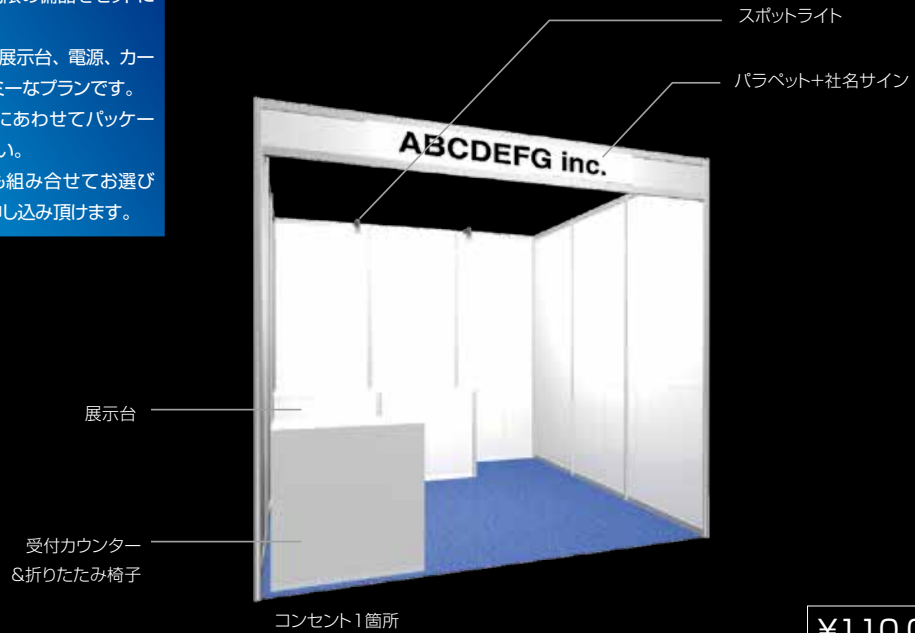

¥110,000

ベーシックプラスプラン

シンプルなブース造作、展示台、電源、カーペットが付属したプランです。
展示ブースの上部に社名サインを設け、遠くからの視認性を高め、ブースの訴求力を上げます。
お申込みの出展小間数にあわせてパッケージブースをお選びください。
セット内容以外の備品も組み合わせてお選びいただき、合わせてお申し込み頂けます。

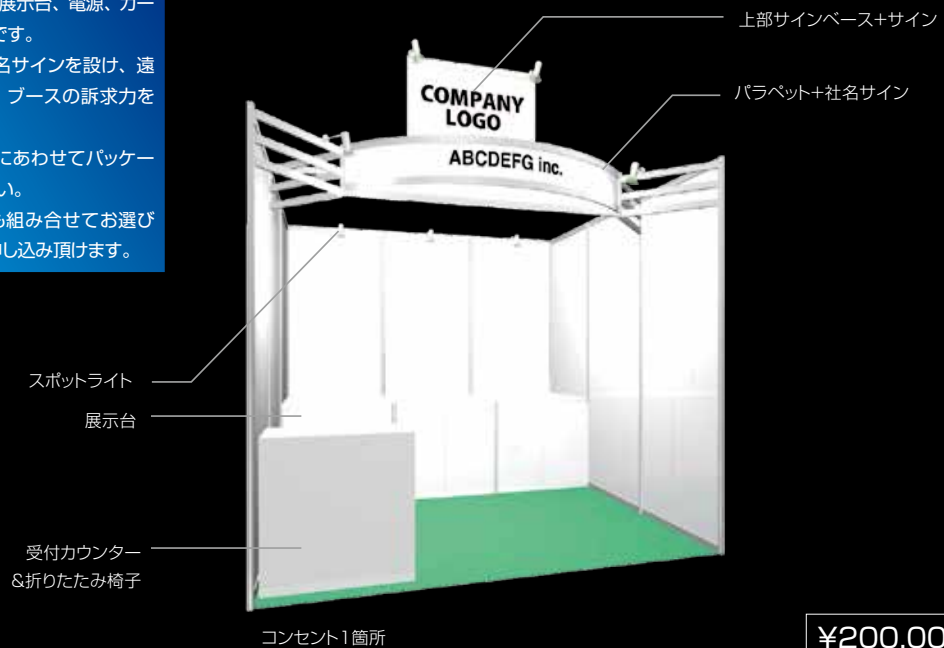

¥200,000

※価格はすべて税別です

アップグレードプラン

展示製品を持ち込み、説明員を派遣いただくだけでブース運営が可能になるよう、備品・小物や装飾も加えたパッケージブースです。展示ブースの上部に設けた社名サイン、デザインされたパラベット、自社イメージにあわせたカラーシートを貼り付けブースを目立たせます。お申込みの出展小間数にあわせてパッケージブースをお選びください。セット内容以外の備品も組み合わせてお選びいただき、合わせてお申し込み頂けます。

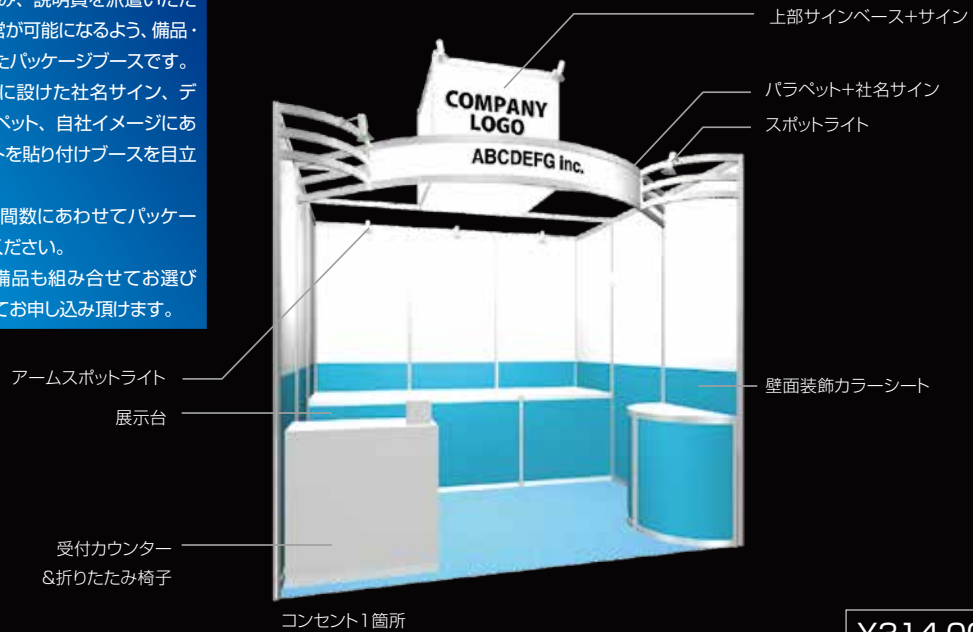

¥314,000

仕様一覧

アイテム		ベーシックプラン	ベーシックプラスプラン	アップグレードプラン
展示台	W990×H1,000	2台(D700)	3台(D700)	3台(D1,000)
引戸ユニット		1セット	3セット	3セット
床面カーペット※1	パンチカーペット	9㎡	9㎡	9㎡
壁面装飾カラーシート※1		—	—	9㎡(壁面/H1000)
R型展示台		—	—	2台
パラベット	H300	1セット	1セット(上部補助材込)	1セット(上部補助材込)
パラベット社名サイン		1箇所(角ゴシック書体)	1箇所(角ゴシック書体)	1箇所(ロゴ使用可※2)
上部サインベース		—	1セット(1面のみ)	1セット(四面あり)
上部サイン		—	1箇所(ロゴ使用可※2)	1箇所(ロゴ使用可※2)
受付カウンター	W900×D450×H800	1台	1台	1台
折りたたみ椅子		1脚	1脚	1台
カタログスタンド	A4 6段	1台	1台	1脚
貴名受		—	—	1個
アームスポットライト		—	—	3灯
スポットライト		2灯	7灯	4灯
蛍光灯		1灯	1灯	1灯
コンセント(1.2kWまで)		2口1箇所	2口1箇所	2口1箇所
超過幹線工事費		○	○	○
電気使用料※3		○	○	○
2次分電盤・配線工事費		○(コンセント1.2kW、照明0.3kW)	○(コンセント1.2kW、照明0.5kW)	○(コンセント1.2kW、照明0.8kW)

※1 床面カーペット、壁面装飾カラーはP63からお選びください

※2 社名サインにロゴを使用する場合は、サイン規定サイズにあわせレイアウト済みのサインデータのご支給が条件となります

※3 電気使用料は小間数×300Wまで主催者負担(超過分は別途お支払いください)

※価格はすべて税別です

LINE UP 通常タイプ 2小間

床面カーペット色および壁面装飾カラーシート色をP63よりお選びいただけます。

ベーシックプラン

出展に必要とされる最低限の備品をセットにしました。
シンプルなブース造作、展示台、電源、カーペットが付属したエコミーなプランです。
お申込みの出展小間数にあわせてパッケージブースをお選びください。
セット内容以外の備品も組み合わせてお選びいただき、合わせてお申し込み頂きます。



コンセント1箇所

¥179,000

ベーシックプラスプラン

シンプルなブース造作、展示台、電源、カーペットが付属したプランです。
展示ブースの上部に社名サインを設け、遠くからの視認性を高め、ブースの訴求力を上げます。
お申込みの出展小間数にあわせてパッケージブースをお選びください。
セット内容以外の備品も組み合わせてお選びいただき、合わせてお申し込み頂きます。

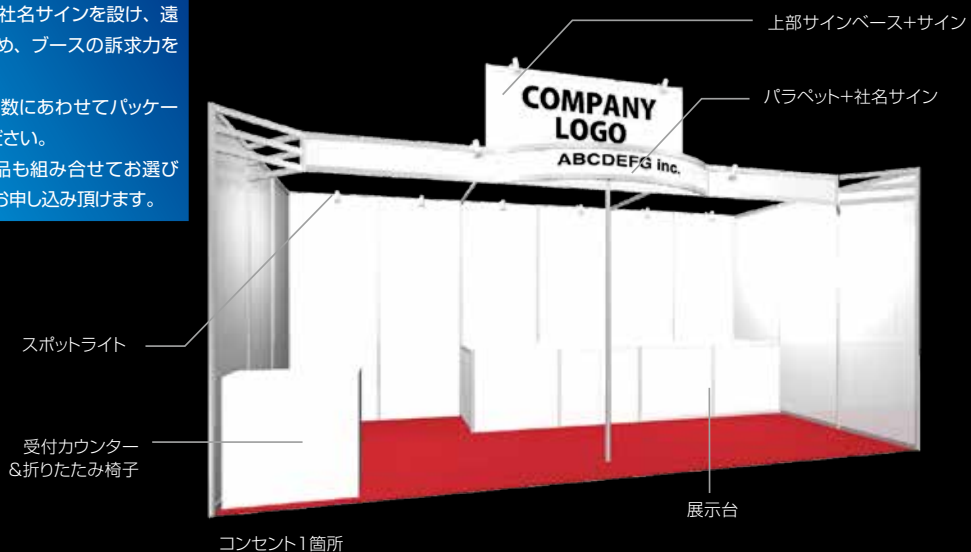

コンセント1箇所

¥307,000

※価格はすべて税別です

アップグレードプラン

展示製品を持ち込み、説明員を派遣いただくだけでブース運営が可能になるよう、備品・小物や装飾も加えたパッケージブースです。展示ブースの上部に設けた社名サイン、デザインされたパラベット、自社イメージにあわせたカラーシートを貼り付けブースを目立たせます。お申込みの出展小間数にあわせてパッケージブースをお選びください。セット内容以外の備品も組み合わせてお選びいただき、合わせてお申し込み頂けます。

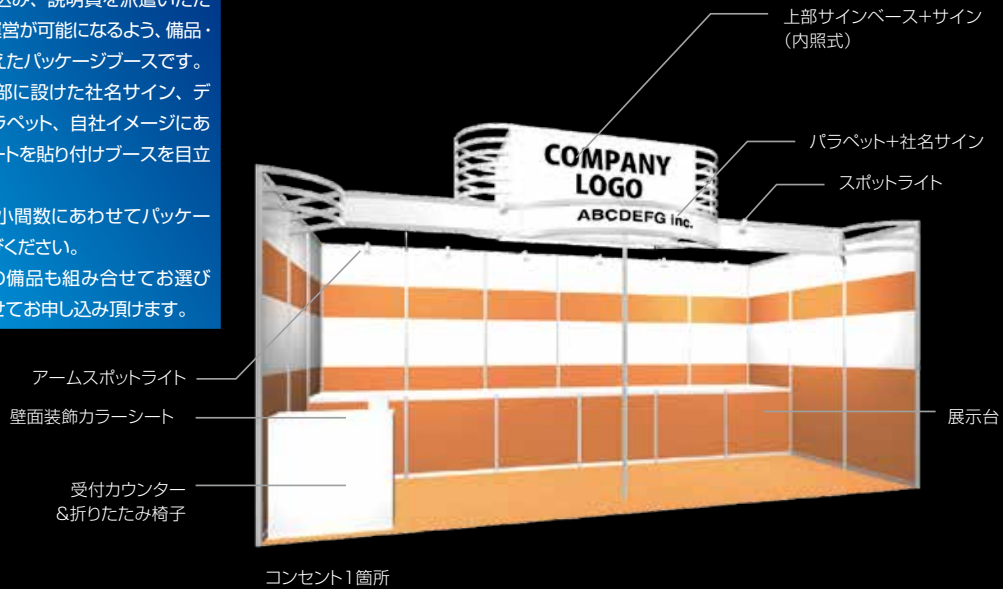

¥445,000

仕様一覧

アイテム		ベーシックプラン	ベーシックプラスプラン	アップグレードプラン
展示台	W990×H1,000	4台(D700)	4台(D700)	6台(D990)
引戸ユニット		2セット	4セット	6セット
床面カーペット※1	パンチカーペット	18㎡	18㎡	18㎡
壁面装飾カラーシート※1		—	—	15㎡(展示台腰・壁面)
パラベット	H300	1セット	1セット(上部補助材込)	1セット(上部補助材込)
パラベット社名サイン		1箇所(角ゴシック書体)	1箇所(角ゴシック書体)	1箇所(ロゴ使用可※2)
上部サインベース		—	1セット(1面のみ)	—
上部内照式サインベース		—	—	1セット
上部サイン		—	1箇所(ロゴ使用可※2)	1箇所(内照式/ロゴ使用可※2)
受付カウンター	W900×D450×H800	1台	1台	1台
折りたたみ椅子		1脚	1脚	1脚
カタログスタンド	A4 6段	1台	1台	1台
貴名受		—	—	1個
アームスポットライト		—	—	6灯
スポットライト		4灯	10灯	5灯
蛍光灯		2灯	2灯	3灯
コンセント(1.2kWまで)		2口1箇所	2口1箇所	2口1箇所
超過幹線工事費		○	○	○
電気使用料※3		○	○	○
2次分電盤・配線工事費		○(コンセント1.2kW、照明0.5kW)	○(コンセント1.2kW、照明1.1kW)	○(コンセント1.5kW、照明1.2kW)

※1 床面カーペット、壁面装飾カラーはP63からお選びください

※2 社名サインにロゴを使用する場合は、サイン規定サイズにあわせレイアウト済みのサインデータのご支給が条件となります

※3 電気使用料は小間数×300Wまで主催者負担(超過分は別途お支払いください)

※価格はすべて税別です

LINE UP 通常タイプ 3小間

床面カーペット色および壁面装飾カラーシート色を P63 よりお選びいただけます。

ベーシックプラン

出展に必要とされる最低限の備品をセットにしました。
 シンプルなブース造作、展示台、電源、カーペットが付属したエコノミーなプランです。
 お申込みの出展小間数にあわせてパッケージブースをお選びください。
 セット内容以外の備品も組み合わせてお選びいただき、合わせてお申し込み頂けます。

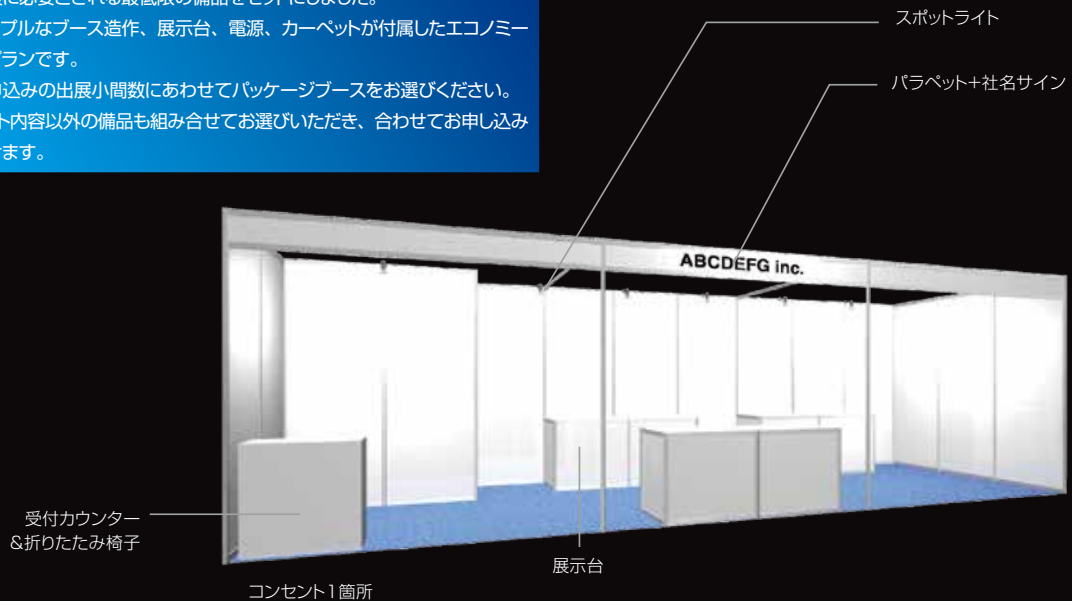

¥270,000

ベーシックプラスプラン

シンプルなブース造作、展示台、電源、カーペットが付属したプランです。
 展示ブースの上部に社名サインを設け、遠くからの視認性を高め、ブースの訴求力を上げます。
 お申込みの出展小間数にあわせてパッケージブースをお選びください。
 セット内容以外の備品も組み合わせてお選びいただき、合わせてお申し込み頂けます。



¥459,000

※価格はすべて税別です

アップグレードプラン

展示製品を持ち込み、説明員を派遣いただくだけでブース運営が可能になるよう、備品・小物や装飾も加えたパッケージブースです。
 展示ブースの上部に設けた社名サイン、デザインされたパラベット、自社イメージにあわせたカラーシートを貼り付けブースを目立たせます。
 お申込みの出展小間数にあわせてパッケージブースをお選びください。
 セット内容以外の備品も組み合わせてお選びいただき、合わせてお申し込み頂けます。

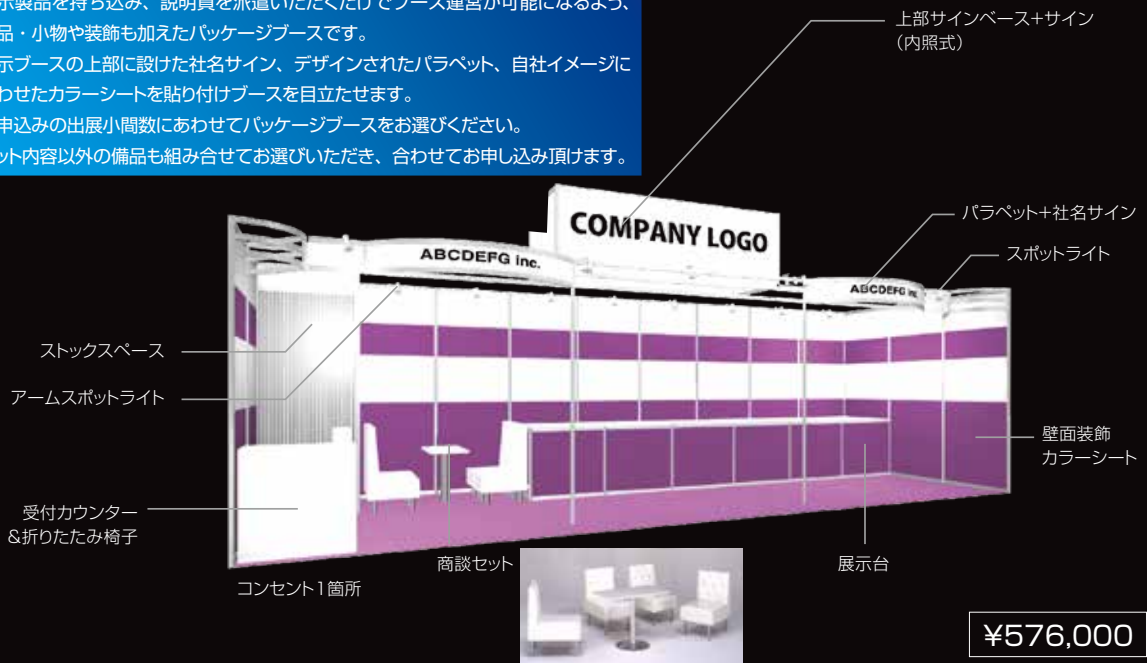

¥576,000

仕様一覧

アイテム		ベーシックプラン	ベーシックプラスプラン	アップグレードプラン
展示台	W990×H1,000	6台(D700)	6台(D700)	6台(D990)
引戸ユニット		—	4セット	6セット
床面カーペット※1	パンチカーペット	27㎡	27㎡	27㎡
壁面装飾カラーシート※1		—	—	22㎡(展示台腰・壁面)
パラベット	H300	1セット	1セット(上部補助材込)	1セット(上部補助材込)
パラベット社名サイン		1箇所(角ゴシック書体)	2箇所(角ゴシック書体)	2箇所(ロゴ使用可※2)
上部サインベース		—	1セット(1面のみ)	—
上部内照式サインベース		—	—	1セット
上部サイン		—	1箇所(ロゴ使用可※2)	1箇所(内照式/ロゴ使用可※2)
ストックスペース	出入口カーテンセット(白)付	W1,980×D990	W990×D990	W990×D990
受付カウンター	W900×D450×H800	1台	1台	1台
折りたたみ椅子		1脚	1脚	1脚
カタログスタンド	A4 6段	1台	1台	1台
貴名受		—	1個	1個
商談セット		—	1セット(角テーブル×1、チェア×4)	1セット(角テーブル×1、チェア×4)
アームスポットライト		—	—	8灯
スポットライト		6灯	15灯	6灯
蛍光灯		3灯	3灯	4灯
コンセント		2口1箇所(1.2kWまで)	2口1箇所(1.2kWまで)	2口1箇所(1.5kWまで)
超過幹線工事費		○	○	○
電気使用料※3		○	○	○
2次分電盤・配線工事費		○(コンセント1.2kW、照明0.8kW)	○(コンセント1.2kW、照明1.6kW)	○(コンセント1.5kW、照明1.6kW)

※1 床面カーペット、壁面装飾カラーはP63からお選びください

※2 社名サインにロゴを使用する場合は、サイン規定サイズにあわせレイアウト済みのサインデータのご支給が条件となります

※3 電気使用料は小間数×300Wまで主催者負担(超過分は別途お支払いください)

※価格はすべて税別です

LINE UP 通常タイプ 4小間(直列)

床面カーペット色および
壁面装飾カラーシート色を
P63 よりお選びいただけます。

ベーシックプラン

出展に必要とされる最低限の備品をセットにしました。
シンプルなブース造作、展示台、電源、カーペットが付属したエコノミー
なプランです。
お申込みの出展小間数にあわせてパッケージブースをお選びください。
セット内容以外の備品も組み合わせてお選びいただき、合わせてお申し込み
頂けます。

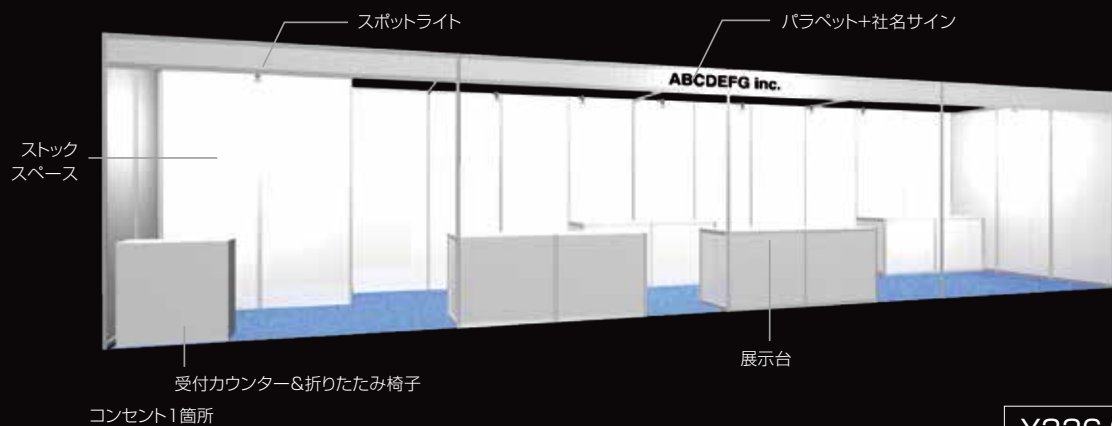

¥336,000

ベーシックプラスプラン

シンプルなブース造作、展示台、電源、カーペットが付属したプランです。
展示ブースの上部に社名サインを設け、遠くからの視認性を高め、ブース
の訴求力を上げます。
お申込みの出展小間数にあわせてパッケージブースをお選びください。
セット内容以外の備品も組み合わせてお選びいただき、合わせてお申し込み
頂けます。



¥500,000

※価格はすべて税別です

アップグレードプラン

展示製品を持ち込み、説明員を派遣いただくだけでブース運営が可能になるよう、備品・小物や装飾も加えたパッケージブースです。
 展示ブースの上部に設けた社名サイン、デザインされたバラベット、自社イメージにあわせたカラーシートを貼り付けブースを目立たせます。
 お申込みの出展小間数にあわせてパッケージブースをお選びください。
 セット内容以外の備品も組み合わせてお選びいただき、合わせてお申し込み頂けます。

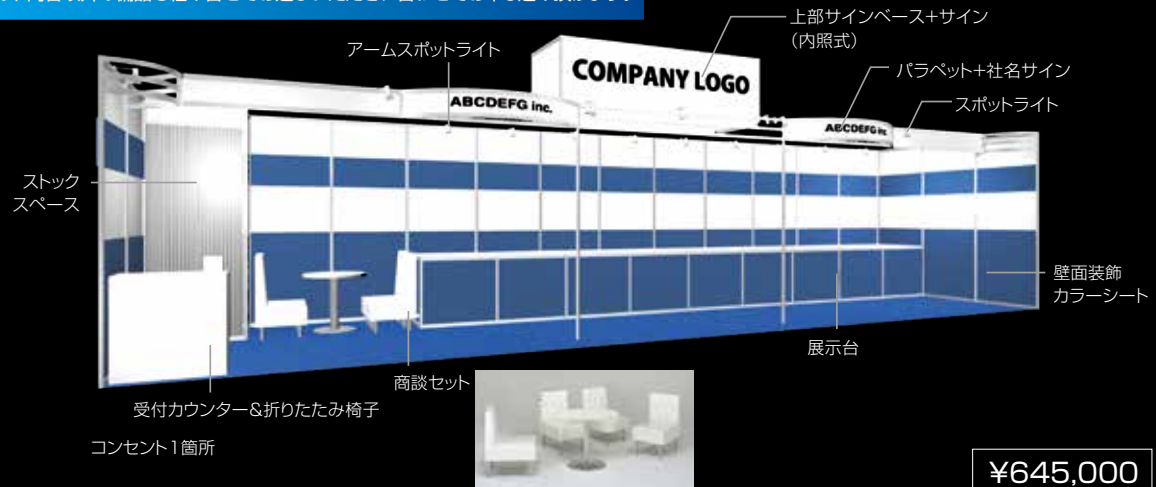

仕様一覧

アイテム		ベーシックプラン	ベーシックプラスプラン	アップグレードプラン
展示台	W990×D700×H1,000	8台	7台	9台
引戸ユニット		—	5セット	9セット
床面カーペット※1	パンチカーペット	36㎡	36㎡	36㎡
壁面装飾カラーシート※1	展示台腰・壁面	—	—	25㎡
バラベット	H300	1セット(上部補助材込)	1セット(上部補助材込)	1セット(上部補助材込)
バラベット社名サイン		1箇所(角ゴシック書体)	2箇所(角ゴシック書体)	2箇所(ロゴ使用可※2)
上部サインベース		—	1セット	—
上部内照式サインベース		—	—	1セット
上部サイン		—	1箇所(ロゴ使用可※2)	1箇所(ロゴ使用可※2)
ストックスペース		W1,980×D990	W990×D990	W990×D990
受付カウンター	W900×D450×H800	1台	1台	1台
折りたたみ椅子		1脚	1脚	1脚
カタログスタンド	A4 6段	1台	1台	1台
貴名受		—	1個	1個
高談セット		—	—	1セット(丸テーブル×1、チェア×4)
スポットライト		8灯	16灯	15灯
蛍光灯		4灯	4灯	4灯
コンセント		2口1箇所(1.2kWまで)	2口1箇所(1.2kWまで)	2口1箇所(1.5kWまで)
超過幹線工事費		○	○	○
電気使用料※3		○	○	○
2次分電盤・配線工事費		○(コンセント1.2kW、照明1.0kW)	○(コンセント1.2kW、照明1.7kW)	○(コンセント1.2kW照明、1.7kW)

※1 床面カーペット、壁面装飾カラーはP63からお選びください

※2 社名サインにロゴを使用する場合は、サイン規定サイズにあわせレイアウト済みのサインデータのご支給が条件となります

※3 電気使用料は小間数×300Wまで主催者負担(超過分は別途お支払いください)

※価格はすべて税別です

LINE UP 通常タイプ 4小間(ブロック)

床面カーペット色および
壁面装飾カラーシート色を
P63 よりお選びいただけます。

ベーシックプラン

出展に必要とされる最低限の備品を
セットにしました。
シンプルなブース造作、展示台、電源、
カーペットが付属したエコミーなブ
ランです。
お申込みの出展小間数にあわせて
パッケージブースをお選びください。
セット内容以外の備品も組み合せて
お選びいただき、合わせてお申し込
み頂けます。



¥346,000

ベーシックプラスプラン

シンプルなブース造作、展示台、電源、
カーペットが付属したプランです。
展示ブースの上部に社名サインを設
け、遠くからの視認性を高め、ブ
ースの訴求力を上げます。
お申込みの出展小間数にあわせて
パッケージブースをお選びください。
セット内容以外の備品も組み合せて
お選びいただき、合わせてお申し込
み頂けます。



¥535,000

※価格はすべて税別です

アップグレードプラン

展示製品を持ち込み、説明員を派遣いただくだけでブース運営が可能になるよう、備品・小物や装飾も加えたパッケージブースです。

展示ブースの上部に設けた社名サイン、デザインされたパラペット、自社イメージにあわせたカラーシートを貼り付けブースを目立たせます。

お申込みの出展小間数にあわせてパッケージブースをお選びください。

セット内容以外の備品も組み合わせてお選びいただき、合わせてお申し込み頂けます。

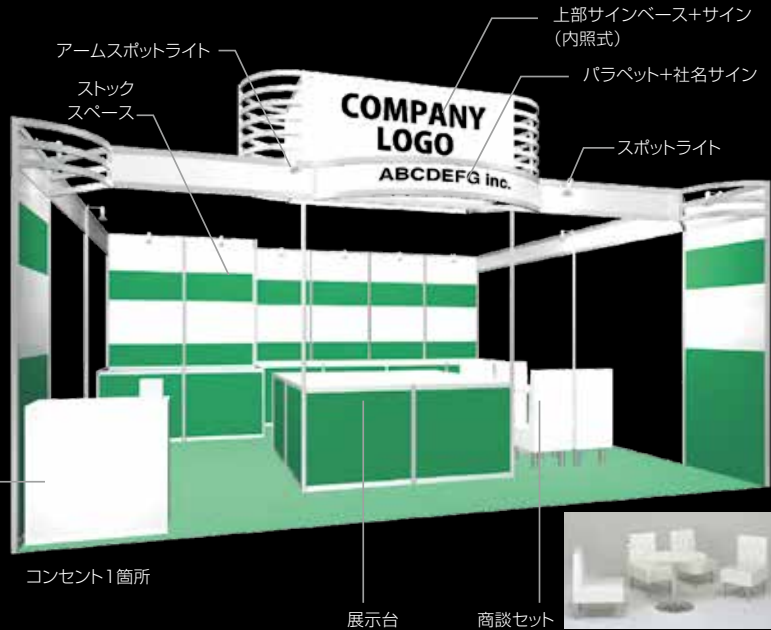

¥643,000

仕様一覧

アイテム		ベーシックプラン	ベーシックプラスプラン	アップグレードプラン
展示台	W990×D700×H1,000	8台	4台	6台
展示台	W990×D990×H1,000	—	4台	4台
引戸ユニット		—	6セット	10セット
床面カーペット※1	パンチカーペット	36㎡	36㎡	36㎡
壁面装飾カラーシート※1	展示台腰・壁面	—	—	21㎡
パラペット	H300	1セット(上部補助材込)	1セット(上部補助材込)	1セット(上部補助材込)
パラペット社名サイン		1箇所(角ゴシック書体)	3箇所(角ゴシック書体)	3箇所(ロゴ使用可※2)
上部サインベース		—	1セット	—
上部内照式サインベース		—	—	1セット
上部サイン		—	1箇所(ロゴ使用可※2)	1箇所(ロゴ使用可※2)
ストックスペース		W1,980×D990	W1,980×D990	W1,980×D990
受付カウンター	W900×D450×H800	1台	1台	1台
折りたたみ椅子		1脚	1脚	1脚
カタログスタンド	A4 6段	1台	1台	1台
貴名受		—	1個	1個
商談セット		—	1セット(角テーブル×1、チェア×4)	1セット(丸テーブル×1、チェア×4)
スポットライト		8灯	16灯	12灯
蛍光灯		4灯	4灯	4灯
コンセント		2口1箇所(1.2kWまで)	2口1箇所(1.2kWまで)	2口1箇所(1.5kWまで)
超過幹線工事費		○	○	○
電気使用料※3		○	○	○
2次分電盤・配線工事費		○(コンセント1.2kW、照明1.0kW)	○(コンセント1.2kW、照明1.4kW)	○(コンセント1.2kW、照明1.6kW)

※1 床面カーペット、壁面装飾カラーはP63からお選びください

※2 社名サインにロゴを使用する場合は、サイン規定サイズにあわせレイアウト済みのサインデータのご支給が条件となります

※3 電気使用料は小間数×300Wまで主催者負担(超過分は別途お支払いください)

※価格はすべて税別です

LINE UP 特別装飾小間



パッケージプラン以外にも、ご要望に合わせた小間装飾のカスタマイズにも対応しております。
詳細はお問い合わせください。



※価格はすべて税別です

オプション・備品

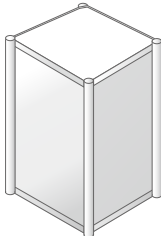
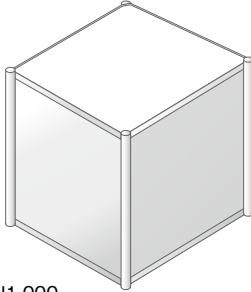
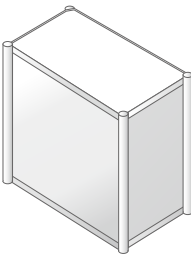
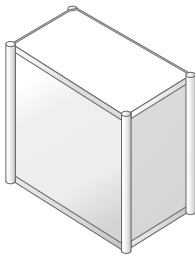
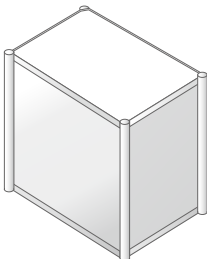
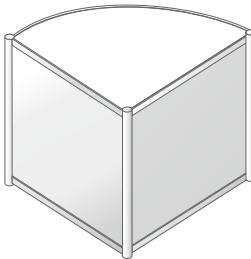
LINE UP ブースオプション (オクタノルムシステム組み)

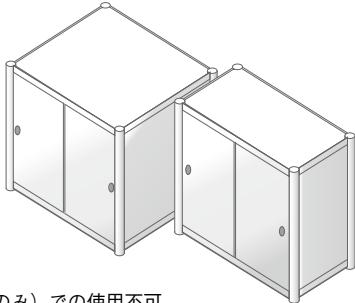
1 展示台  W495×D495×H1,000 ¥8,000	2 展示台  W990×D990×H1,000 ¥16,000
3 受付台  W990×D495×H1,000 ¥11,000	4 展示台／中棚付  W990×D495×H1,000 ¥12,000
5 展示台  W990×D700×H1,000 ¥13,500	6 展示台(R型)  W990×D990×H1,000 ¥22,000
7 展示台(R型)  W495×D495×H1,000 ¥11,000	8 引戸ユニット(2、3、4、5展示台に対応)  ※単品(戸のみ)での使用不可 ¥4,800

※価格はすべて税別です

9 平棚ユニット

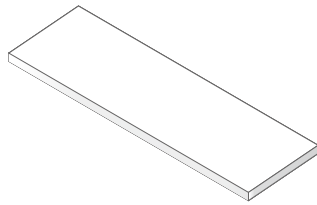

W1,000×D300×H15

¥4,000

10 ネット

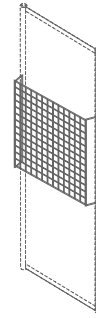

W870×H430

¥4,500

11 ネット

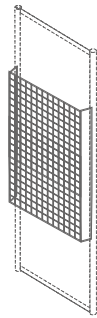

W870×H1,300

¥7,200

12 天井ルーバー

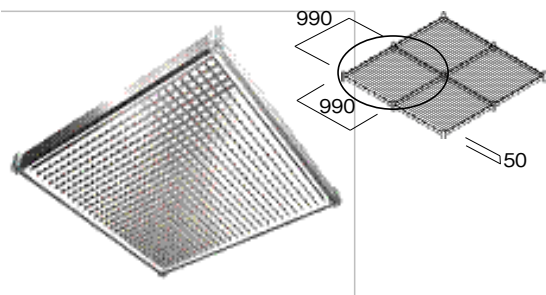

W990×D990×H50

¥2,500

13 ドアユニット



W990×H2,000

¥24,500

14 カーテンセット

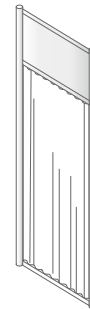

W990×H2,000

¥13,500

15 システムパネル



W990×H2,700

¥11,000

16 吊り下げチェーンセット

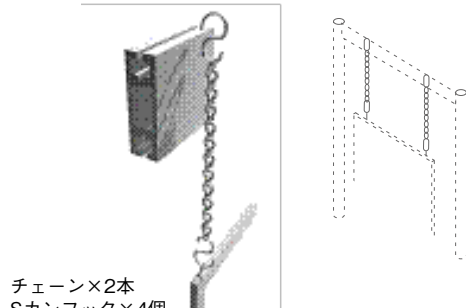

チェーン×2本
Sカンフック×4個

¥600

LINE UP レンタル備品

17 商談セット(ガラステーブル)



¥14,000

18 商談セット(木製テーブル)



¥10,000

19 ハイカウンターセット



¥28,000

20 会議テーブル



- 20 -1 W1800×D600×H730(白) ¥3,200
- 20 -2 W1500×D600×H730(白) ¥3,200
- 20 -3 W1200×D600×H730(白) ¥2,400
- 20 -4 W1800×D450×H730(白) ¥3,200
- 20 -5 W1500×D450×H730(白) ¥3,200

21 受付カウンター(中棚付)



W900×D450×H800 ¥6,000

22 受付カウンター(中棚付)



W650×D450×H900 ¥10,000

23 ユニットカウンター(中棚付)



W1200×D900×H940 ¥16,000

24 ユニットカウンター



- 24 -1 W1200×D600×H800(白) ¥10,000 (中棚付き)
- 24 -2 W1500×D600×H800(白) ¥12,000 (中棚付き)
- 24 -3 W1800×D700×H940(白) ¥16,000 (中棚付き)

25 OAチェア



W600×D520×H780~880×SH400~500 ¥4,000

26 スタッキングチェア



- 26 -1 ブルー
 - 26 -2 ホワイト
 - 26 -3 シルバー
 - 26 -4 ブラック
 - 26 -5 ライトブルー
- W500×D500×H750×SH430 ¥2,400

27 折りたたみ椅子



W420×D420×H780×SH430 ¥640

28 カウンターチェア(背付)



- 28 -1 W360×D440×H750×SH500
 - 28 -2 W360×D440×H850×SH600
 - 28 -3 W360×D440×H950×SH700
- ¥2,800

※価格はすべて税別です

29 カウンターチェア(背ナシ)



- 29 -1 330φ ×SH430
- 29 -2 330φ ×SH500
- 29 -3 330φ ×SH600
- 29 -4 330φ ×SH700

¥2,800

30 カタログスタンド



- 30 -1 W250×D390×H1295(A4縦6段) ¥4,800
- 30 -2 W250×D550×H1700(A4縦12段) ¥5,600
- 30 -3 W290×D550×H1700(B4縦12段) ¥5,600

31 卓上カタログスタンド



A4 縦3段

¥3,600

32 スチール棚



- 32 -1 W900×D300×H1,800
- 32 -2 W900×D450×H1,800

¥6,000

33 貴名受



W115×D70×H130

¥1,600

34 消火器



粉末(ABC)、消火薬剤

¥4,000

35 冷蔵庫



※イメージ

- 35 -1 W525~545×D580~630×H1360~1445 ¥20,000
- 35 -2 W415~475×D500~560×H1100~1200 ¥16,000
- 35 -3 W405~440×D430~520×H790~840 ¥12,000

36 植木



※イメージ

- 36 -1 大鉢 ¥3,500
- 36 -2 中鉢 ¥2,500
- 36 -3 小鉢 ¥1,200
- 36 -4 花鉢 ¥1,200

37 LEDライトパネル



- 37 -1 A0 940×1290 ¥40,000
 - 37 -2 A1 702×949 ¥20,000
- フィルム印刷
- 37 -3 A0 841×1188 ¥16,000
 - 37 -4 A1 594×841 ¥12,000
- ※文字情報にアウトラインが掛かったaiデータにて事前にご提出ください。

38 コンセント



¥3,000

39 蛍光灯

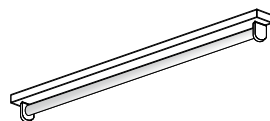

¥3,000

40 スポットライト(100W)

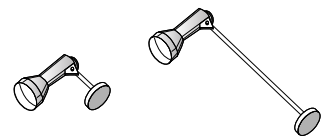

40 -1 ¥3,000

40 -2 アーム付き ¥3,500

※価格はすべて税別です

LINE UP 社名版

41 社名板(ノーマル)



W1800×H300
 ※印字代込みです
 ※ロゴ仕様の場合は
 別途お見積りいたします

¥8,800

42 社名板(PRメッセージスペース付き)



W1800×H300
 ※「PRメッセージ」部分に30文字以内でキャッチコピーなど自由に入られます
 ※その他、フォント、デザインは指定。カラーは展示会・エリアにより異なります

¥10,450

43 LEDライト社名板



※事前に、文字情報にアウトラインを掛けた
aiデータにてご提出ください

- LED ライト社名板 本体
- 43-1 W1500×H350 ¥27,500
 - 43-2 W1500×H600 ¥38,500
- LED ライト社名板用フィルム印刷
- 43-3 W1500×H350 ¥14,300
 - 43-4 W1500×H600 ¥16,500

※価格はすべて税別です

LINE UP カーペット・装飾カラーシート

44 床面パンチカーペット



709グレー

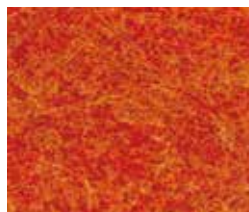

702オレンジ



705緑



601青



731赤



708ベージュ



610グラスブルー

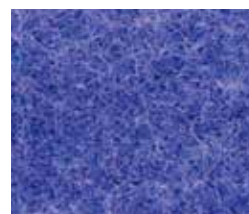

613紫

※実際の色とは多少異なる場合がございますのでご了承ください。

1小間 ¥24,750 2小間 ¥49,500 3小間 ¥74,250

45 壁面装飾カラーシート



グレー



オレンジ



緑



青



赤



アイボリー



水色



紫

※実際の色とは多少異なる場合がございますのでご了承ください。

1m² ¥3,000

※価格はすべて税別です

8 - 4 映像・音響機器レンタル(有料)

8. 各種サービス

レンタルPC、AV機器の利用をご希望の出展者は、「ヒビノメディアテクニカル(株)」宛にお申込みください。掲載されている商品以外にも多種ございますので、お気軽にお問合せください。

〈申込方法〉

【提出書類】 **No.14** 「映像・音響機器レンタル申込書」 **該当出展者提出**

【提出期限】 **5月17日(金)**

〈お支払い〉

提出書類に基づき、「ヒビノメディアテクニカル(株)」より請求書を発行致しますので、それに基づきお支払いください。

〈お問合せ先〉

ヒビノメディアテクニカル(株) 担当：岡田・澤田
 〒135-0062 東京都江東区東雲2-9-23 6F
 TEL：03-6457-2070 FAX：03-6457-2075
 E-mail：jpcashow2024@hibino.co.jp

	商品名	料金 (消費税込)	消費電力	備考
ディスプレイ				
1	液晶モニター21.5インチ (PC対応)	¥33,000	48W	壁掛け可能/16:9 スピーカー内蔵
2	液晶モニター27インチ (ビデオ&PC対応)	¥36,300	34W	壁掛け可能/16:9 スピーカー内蔵
3	液晶ディスプレイ32インチ (ビデオ&PC対応)	¥60,500	140W	壁掛け可能/16:9 スピーカー内蔵、USBメディアプレーヤー付(台数限定)
4	液晶ディスプレイ42インチ (ビデオ&PC対応)	¥85,800	220W	壁掛け可能/16:9 スピーカー内蔵、USBメディアプレーヤー付(台数限定)
5	液晶ディスプレイ49インチ (ビデオ&PC対応)	¥121,000	175W	壁掛け可能/16:9 スピーカー内蔵、USBメディアプレーヤー付(台数限定)
6	液晶ディスプレイ55インチ (ビデオ&PC対応)	¥128,700	255W	壁掛け可能/16:9 スピーカー内蔵、USBメディアプレーヤー付(台数限定)
7	液晶ディスプレイ65インチ (ビデオ&PC対応)	¥187,000	280W	壁掛け可能/16:9 スピーカー内蔵、USBメディアプレーヤー付(台数限定)
8	大型ディスプレイ (ビデオ&PC対応)	¥220,000~		70~80インチ 仕様についてはお問い合わせください。
9	液晶モニター・ディスプレイ用自立スタンド*	¥16,500		20~60インチ対応
10	システムパネル取付用金具*1	¥2,750		モニター設置方法写真③をご参照ください。
11	木工壁取付用壁掛・背面金具*2	¥2,750		モニター設置方法写真④をご参照ください。

*1システムパネル取付用金



*2木工壁取付用壁掛・背面金具

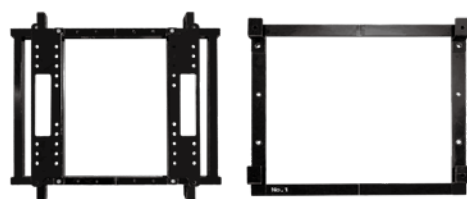

卓上スタンド(台置き)・付属スピーカーはモニター・ディスプレイの料金に含まれております。
 お持込モニター取付の場合は、壁掛金具や設置費用が別途かかります。

※モニターの設置方法をご確認ください。

①台置き



②自立スタンド取付



③システムパネル取付



④木工壁取付



※モニターと接続する機器及び接続端子をご確認ください。

例：お持込PCの接続端子

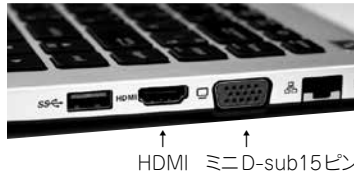

送出機関係				
12	DVDデッキ（民生機）	¥8,800	10W	再生機
13	DVDデッキ（業務機）	¥18,150	19W	リピート機能付き
14	DVDデッキ（Blu-ray 対応）	¥19,800	25W	HD 対応
15	メディアプレーヤー	¥16,500	40W	USBメモリまたは、SDカード対応 モニターに接続して動画または静止画が再生できます。
プロジェクター				
16	小型LCDプロジェクター 3000ルーメン	¥66,000～		ビデオ&PC入力可能
17	大型プロジェクターについてはご相談ください。			
スクリーン				
18	吊り下げ式 スクリーン 1200×1200m	¥4,400		
19	吊り下げ式 スクリーン 1500×1500m	¥5,500		
20	吊り下げ式 スクリーン 2000×2000m	¥6,600		
21	80インチフロアタイプ	¥11,000		
22	100インチフロアタイプ	¥16,500		
マイクセット				
23	マイクスピーカーセット A（スピーカー1個）	¥22,000	50W	マイク1本（スタンド付）、スピーカー1個 ミキサーアンプセット
24	マイクスピーカーセット B（スピーカー2個）	¥33,000	100W	マイク1本（スタンド付）、スピーカー2個 ミキサーアンプセット

	商品名	料金 (消費税込)	消費電力	備考
音響関係				
25	マイクロホン	¥6,600		
26	ヘッドセット型マイクロホン	¥6,600		
27	ICレコーダー	¥13,200		
28	スピーカー1個&ミキサーアンプ	¥15,400	50W	スピーカー1個、ミキサーアンプセット
29	スピーカー2個&ミキサーアンプ	¥26,400	100W	スピーカー2個、ミキサーアンプセット
30	スピーカー	¥6,600～		サイズによって料金が変わりますのでご相談ください。
31	フロアスタンド	¥1,650		マイク・スピーカー用
パソコン関係				
32	デスクトップパソコン、ノートパソコン等、機種・スペックで価格が変わりますのでご連絡ください。その他周辺機器等もご相談ください。			

※料金にはすべて搬入出費・調整費が含まれております。

※掲載外の商品もございますので、お気軽にお問い合わせください。

※機材が不足する可能性もございますので、お早めにお申込みください。

※キャンセル料について

設営日1週間前：搬入出セッティング費の50%

設営日3日前：搬入出セッティング費の100%

設営日前日：搬入出セッティング費の100%、機材費の60%

設営日当日：搬入出セッティング費の100%、機材費の100%

上記の費用をキャンセル料として申し受けます。詳しくはお問い合わせください。

8 - 5 小間内清掃（有料）

8. 各種サービス

小間内清掃の作業委託をご希望される場合は、**提出書類 No.15 「小間内清掃申込書」**に必要事項をご記入の上、**5月31日（金）**までに**「(株) ビッグサイトサービス」**宛にご提出ください。

(1) 作業内容

床面の掃除機による清掃、又はモップによる水拭き（展示台・ショーケース・出展物の清掃は含まれません）。

※ ブース内のゴミについては感染症拡大防止の観点から、小間内清掃に入るブースも含め、開催終了後に出入口に設置する指定のゴミ箱まで直接お持ちいただきますようご協力をお願いいたします。

(2) 期間

原則として、搬入最終日（6月11日（火）18時以降）及び会期中2日間（6月12日（水）、6月13日（木）17時以降）の計3日間。

(3) 料金

期 間	料金(税別)
6月11日(火)～13日(木)(3日間)	2,400円/1小間(9㎡)

(4) お支払い方法

提出書類に基づき、会期終了後に「(株)ビッグサイトサービス」より請求書を発行致しますので、それに基づきお支払いください。なお、振込手数料は、お申込者の負担とさせていただきます。

〈申込方法〉

【提出書類】 **No.15** 「小間内清掃申込書」 **該当出展者提出**

【提出期限】 **5月31日(金)**

〈お問合せ先〉

(株)ビッグサイトサービス 担当：竹迫・日向
E-MAIL bss-koma@bigsight-services.com
〒135-0063 東京都江東区有明3-11-1
TEL：03-5530-1290 FAX：03-5564-5430

8 - 6 警備員 (有料)

8. 各種サービス

各小間で昼間/夜間の警備をご希望される出展者の方は、直接下記までご連絡ください。

(株)テックス 担当：浦田
〒170-0013 東京都豊島区東池袋5-40-9
TEL：03-3590-6446 FAX：03-3590-4001

8 - 7 バーコードシステム (有料)

8. 各種サービス

本展示会では、来場者に同意頂いたうえで、来場者情報をバーコードで管理します。入場証をバーコードリーダーでスキャンするだけで「名刺情報」と来場時の「アンケート情報の一部」を簡単に手にすることができます。出展効果を高めるツールとしてご活用ください。

バーコード希望される出展者は **提出書類 No.13** 「バーコードシステム利用申込書」にて、「(株)ピーク・ワン」までお申し込みください。

(1) システム利用料金 ※プランの途中変更は会期2週間前までとなります。

プラン	項目	数量	単位	単価(税別)	サービス内容
Aプラン	バーコードシステム基本料(スタンダード)	1	式/台	35,000円	読取放題 (上限なし)
	バーコードリーダー追加費用		台	10,000円	
Bプラン	バーコードシステム基本料(ライトパック)	1	式/台	20,000円	300件迄の データ処理費含む
	バーコードリーダー追加費用		台	15,000円	
	データ処理費(301件以上の場合「1件」につきかかる費用)			100円	

〈オプション〉

- ①アンケートバーコードシール: 来場した方のバーコードとアンケート用紙のバーコードを続けて読み取ることとで、来場者とアンケートを紐付されたデータができます。※1シート60枚、税別1000円、送料別途
- ②アンケート用紙の作成 ※別途お見積り

(2) 納品

納 期：会期後一週間以内

納品形式：MS・Excel形式データ

会期終了後、ご登録頂いたメールアドレスへダウンロードサイトのアドレスとパスワードをお送りします。

- 納品予定日にアクセスしファイルのダウンロードをしてください。
- ※セキュリティを考慮し、ダウンロードには期間と回数制限を設けます。
 - ※手書きの登録による判読不明文字は、「■」で入力されますのでご承知おきください。
 - ※データとして取り扱うものは、個人名+最低限の連絡が取れる情報が記載されているものとなります。
 - ※納品データはソフトJISコード、漢字はJIS第一、第二水準まで、これ以外に該当する文字、ハングル・アラビア・中国語等の名刺は、英語表記があるもののみデータ化致します。

(3) 会期中のシステムの流れ

- ・作業の流れは、「来場者バッジのバーコードの読取り」→「要望コード表のバーコードの読取り」となります。
- ・要望コード表とは：簡易なアンケート項目を事前に設定し、入場証読み取り後に続けて読み取って使うことで情報の紐付ができる表のことです。要望コード表は出展者の方がそれぞれの内容を決定し、有効にご利用頂けます。

(4) 当日のバーコードリーダーの貸出について

貸出日時：6月11日(火) 13:00～17:00(予定)

貸出場所等の詳細に関しては別途ご案内致します。

(5) ご請求・お支払方法等について

- ①データの納品後に(株)ピーク・ワンより請求書をお送り致します。(申込書の担当者欄に記載されている方に送付致します。)
- ②請求書に記載される口座へお振込みください。お支払い期限は月末締め、翌月末までとさせていただきます。予めご承知おきくださいませ。
- ③ご請求は、お申込頂いたプラン内容に基づきご請求させていただきます。予めご承知おきくださいませ。
- ④ご利用期間中のキズ・破損等について、別途ご請求をさせて頂く場合がございます。予めご承知おきくださいませ。

(6) バーコード端末機に関するご注意

バーコード端末機を使用する上で以下の点にご注意頂いてのご使用をお願い致します。

バーコード端末機は、乾電池使用によりメモリの動作保証をしております。乾電池を抜いた状態での放置、落下等により強い衝撃を与えるとバーコード端末機のメモリデータが消去する恐れがありますので、慎重にご利用頂きますようお願い致します。電圧低下状態、電池が無くなった場合、強い衝撃、水濡れ等を起こした場合は、速やかにスタッフにご連絡頂きますようお願い致します。なお、機材の不具合によるメモリデータの消去により生じた営業損失に関しては一切責任を負いかねますので予めご了承ください。

〈申込方法〉

【提出書類】 「バーコードシステム利用申込書」

【提出期限】 5月31日(金)

〈お問合せ先〉

(株)ピーク・ワン	担当：バーコードシステム係
	〒101-0054 東京都千代田区神田錦町3-23 メットライフ神田錦町ビル4階
	TEL：03-5577-7871 FAX：03-5577-3369
	E-mail: jpcashow-sysqa@f-vr.jp

本展示会では、バーコードシステムのほか、名刺管理システムを導入いたします。詳細につきましては以下をご確認ください。

名刺活用販促支援サービス 名刺de商売繁盛

来場者の情報からアンケート結果の集計・メールフォローまで、フォロー営業に必要な情報管理をトータルで支援します。

フォロー営業が展示会后、最短翌営業日から可能になります。

★ご利用料金（税別）

①初期費用	無料
②基本料金	50,000円/Unit※1 (ID数無制限)
③名刺デジタル化料金	40円/枚
④アンケート機能料金※2	100円/アンケート1回答 (名刺デジタル化含む)
⑤メール配信機能料金 1～1,000通※3	3,000円/月
1,001通以上	2円/通

※1 1企業さまあたり1Unitでご提供しております。

※2 専用アプリがインストールされたiPad/iPhoneを使い、来場されたお客さまへアンケートを実施できます。アンケート結果は自動で集計され、最短翌営業日からフォロー営業が可能です。

※3 名刺情報を基に、来場されたお客さまへお礼のメールを一斉配信することができます。メールの件名や本文を事前にテンプレートとして登録できるため、来場後すぐに来場者へアプローチすることができます。また、相手先の会社名や氏名の自動差し込み機能があり、個別にメールを送っている形式での送信が可能です。

★別途ヤマトシステム開発(株)とのお申込書による契約が必要です。

★ご利用期間：6月1日～6月30日

★お申し込み期限：5月15日

★ご利用前に、前受け金をいただきます。(金額、お支払い方法等の詳細については別途お問い合わせください。)

お問い合わせの際には、「電子機器トータルソリューション展2024」の出展社さまの旨をお伝えください。

アンケート機能



メール配信機能



お問い合わせ先

ヤマトシステム開発(株)
 ヤマトシステム開発株式会社
【田島(営業担当)】
 Email: ysd-mdb@nekonet.co.jp
 TEL: 070-8680-7812

※お電話の場合は、平日10時～17時にご連絡ください。

出展者の皆様に会場付近のホテルをご案内しております。展示会公式ホームページにバナーを掲載しておりますので、そちらよりアクセス頂き、お申込みください。なお、会期前はお申込が増えるため、早めのご予約をお薦めします。

るるぶトラベル	日本語のみ	➔	http://rurubu.travel/
JAPANiCAN	英語のみ	➔	http://www.japanican.com/

よくあるご質問

	Question	Answer	参照
事前準備	各種書類のデータがほしい	出展者専用 Web よりダウンロード頂けます。	
	全出展者提出の書類は？	装飾施工届 電気供給申込 / 電気工事設計届 ※電気工事不要の場合も必ずご提出ください。 出展 PR 情報登録 (出展者専用 Web よりご登録ください。)	P.27～
	小間番号がわかりません	出展者専用 Web にアップしている小間図面をご確認ください。	
	搬入出車両許可証の入手方法は？	5月中旬以降、出展者専用 Web よりダウンロード頂けます (コピー利用可)。	P.21
	出展者バッジの入手方法は？	出展者専用 Web より出力したバッジを会場へご持参ください。 搬入期間中、会期中の発行は、事務局ではできかねますのでご注意ください。	P.17
	出展者専用 Web の ID / パスワードを忘れた	事務局までお問い合わせください。	
	業者に作業の依頼をしたい	各種協力会社一覧にてご確認ください。	巻頭
装飾・施工	パッケージブースを依頼する	「パッケージブース・オプション備品レンタル申込書」にてお申し込みください。	P.45～
	高さ制限は？	装飾物には消防法に基づいた「高さ制限」があります。 ☐-3 装飾規定をご参照ください。	P.29～
	最新レイアウト・ピット図がほしい	出展者専用 Web よりダウンロード頂けます。 (随時更新) ※4月上旬以降	
搬入・搬出	宅配便を利用する (搬入時)	出展物等を宅配便で直接送付できますが、必ず伝票に当日受取者の携帯番号を明記のうえ、出展者が自社小間内で受け取ってください。 (事務局で代理受け取りは致しません)	P.22
	宅配便を利用する (搬出時)	展示会最終日6月14日 (金) に会場内に宅配便カウンターを設置します。	
	会期中の搬入出は可能か？	原則、会期中は車輛を使った搬入はできません。 会期中の搬入が必要な場合は事務局までご相談ください。	P.21
	残業がしたい場合は？	搬入中の18時以降は残業届が必要となります。 (18～20時は無料、20時以降有料) 当日、会場内の運営事務局にて「残業届」に記入頂き、申請してください。	P.21
会期中	出展者の入館時間は？	出展者バッジをつけた出展者のみ、会期中 (6月12日～14日) は8時より入館できます。	P.10

提出書類一覧

●提出期限：3月25日

No. 1 招待状・ポスター申込書		出展者専用Web
-------------------	--	----------

●提出期限：4月26日

No. 4 火気・危険物等に関する申請書		
No. 5 アンカーボルト工事届		
No. 8 多目的ルーム・ストックルーム申込書		

●提出期限：5月10日

No. 3 装飾施工届	全出展者提出	
No. 6 電気供給申込/電気工事設計届	全出展者提出	
No. 7 給排水・エア配管工事申込書		
No. 9 パッケージブース・オプション備品レンタル申込書		
No.11 外貨貨物輸送見積依頼書		

●提出期限：5月17日

No.14 映像・音響機器レンタル申込書		
----------------------	--	--

●提出期限：5月24日

No.10 国内貨物・荷役作業見積依頼書		
----------------------	--	--

●提出期限：5月27日

No.12 JITBOXチャーター便集荷依頼書		
-------------------------	--	--

●提出期限：5月29日

No. 2 バーコード付出展者バッジ申込書		出展者専用Web
-----------------------	--	----------

●提出期限：5月31日

No.13 バーコードシステム利用申込書		出展者専用Web
No.15 小間内清掃申込書		

招待状・ポスター申込書

(詳細P.13)

運営事務局 宛

本書類は **出展者専用Web** からのご提出となります

- ・ 規定枚数以上をご希望の場合は、必ず3月25日(月)までに必要数をお申込み下さい。
- ・ それ以降の追加希望は、送料実費をご負担頂きます。あらかじめご了承下さい。
- ・ 申請がない場合は、規定枚数分を事務局より送付させていただきます。

〈ご提出方法〉

1 出展者専用Webへアクセス

ログインページ <https://unified.jcdbizmatch.jp/JPCA2024/Exhibitor/jp>

2 マイページへログイン

3 TOPページから[オンライン提出書類・入稿]ページへ移動

4 提出する書類の[オンライン申込]

5 必要情報を入力し、オンライン提出

提出完了

※各提出・申込期日までにご提出下さい

問合せ先
提出先

運営事務局(JTBコミュニケーションデザイン) 担当:石川・田代・西潟
〒105-8335
東京都港区芝3-23-1 セレスティン芝三井ビルディング12階

T E L : 03-5657-0767
F A X : 03-5657-0645
E-mail : jpcashow@jtbcom.co.jp

バーコード付出展者バッジ申込書

(詳細P.17)

(株)ピーク・ワン 宛

本書類は **出展者専用Web** からのご提出となります

バーコード付出展者バッジについては、バーコードを読み取る事で名刺交換なく名刺情報を渡す事が可能となります。

申込時の入力各項目(名刺情報)は、必須となりますので入力漏れがないようにしてお申込ください。

※印字表記可能な文字は、シフトJISコード(漢字はJIS第一、第二水準まで)と英語となります。上記以外の文字がある場合は、正しく印字表記出来ませんので、ご了承ください。

申込フォームの公開は3月25日(月) 予定です。

〈ご提出方法〉

1 出展者専用Webへアクセス

ログインページ <https://unified.jcdbizmatch.jp/JPCA2024/Exhibitor/jp>

2 マイページへログイン

※ID・パスワードは、出展申込後運営事務局から出展ご担当者宛にメールで順次ご案内しております。

3 TOPページから[オンライン提出書類・入稿]ページへ移動

4 提出する書類の[オンライン申込]

5 必要情報を入力し、オンライン提出

提出完了

※各提出・申込期日までにご提出下さい

問合せ先
提出先

株式会社ピーク・ワン 担当：バーコードシステム係
〒101-0054
東京都千代田区神田錦町3-23 メットライフ神田錦町ビル4F

T E L : 03-5577-7871
F A X : 03-5577-3369
E-mail:exhibitor_pass@f-vr.jp

装飾施工届 (詳細P.27~28)



(株)ムラヤマ 宛 (Email: jpca@murayama.co.jp)

提出日 月 日

出展者社名	小間番号	—
担当部署・役職		
担当者名	TEL :	FAX :
E-mail :		
所在地 / 〒		

下記の通り、当社の小間装飾について通知致します。

■自社小間装飾方法

<input type="checkbox"/> 自社で行う <input type="checkbox"/> 装飾パッケージを利用する <input type="checkbox"/> 下記会社へ委託する	 	別冊 「パッケージブース・オプション備品レンタル申込書(有料)」にて お申込みください。※この用紙は装飾工事の依頼書ではありません。
---	--	--

■装飾施工会社・管理会社

装飾施工社名		
所在地	〒	
	TEL :	FAX :
代表者名		
現場責任者	TEL :	携帯電話 :

問合せ先 提出先	株式会社ムラヤマ 担当: 加藤 〒135-0061 東京都江東区豊洲3-2-24 豊洲フォレシア	E-mail: jpca@murayama.co.jp TEL: 03-6221-1960 FAX: 03-6221-1915
-------------	--	--

※必ず「控え」を保管してください。本申込書による契約は、出展者と申込先: (株)ムラヤマとの直接契約になります。

火気・危険物等に関する申請書

(詳細P.34~36)

(株)ムラヤマ 宛 (Email: jpca@murayama.co.jp)

提出日 月 日

出展者社名	小間番号	—
担当部署・役職		
担当者名	TEL :	FAX :
E-mail :		
所在地 / 〒		

危険物品等の持込み

裸火の使用あり

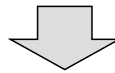

下記の通り、危険物品等の持込み、裸火の使用の許可を申請致します。

1. 裸火の使用 (はんだ等)

機器の種別	熱源	表面温度	1時間の最大消費熱量 (V, kcal, kW等)		使用目的
(例) はんだ	電気	250℃	100V	700 W	はんだ付け実演

※仕様書、カタログ、小間内図面を2部添付してください。

2. 危険物品等の取扱い

※コンプレッサを持ち込む場合、内蔵潤滑油は危険物となりますので、本提出書類を必ずご提出ください。

品名	品目	第1石油類 (21℃未満)	アルコール類 (アルコール 60%以上 のもの)	第2石油類 (21℃~70℃)	第3石油類 (70℃~200℃)	第4石油類 (200℃以上)	その他危険物品 (可燃性ガス、可燃性個体等)	使用目的	収納容器 種別
		ガソリン・シンナー・ベンゾール等		灯油・軽油・溶剤・インキ・フラックス・テレピン油等	A重油・マシニング油・潤滑油等	スピンドル油・ギヤ油・コンプレッサ用オイル・エンジンオイル等	(可燃性ガス、可燃性個体等) プタン、プロパン、ロウ、水素ガス等		
(例) コンプレッサオイル		リットル	リットル	リットル	リットル	1.5 リットル	リットル	実演	機械内蔵
		リットル	リットル	リットル	リットル	リットル	リットル		
		リットル	リットル	リットル	リットル	リットル	リットル		
		リットル	リットル	リットル	リットル	リットル	リットル		

※仕様書、安全シート、カタログ、小間内図面を2部添付してください。

問合せ先
提出先

株式会社ムラヤマ 担当: 伊藤・加藤
〒135-0061
東京都江東区豊洲3-2-24 豊洲フォレシア

E-mail: jpca@murayama.co.jp
TEL: 03-6221-1960 FAX: 03-6221-1915

※必ず「控え」を保管してください。

アンカーボルト工事届 (有料) (詳細P.43)

(株)ムラヤマ 宛 (Email: jpca@murayama.co.jp)

提出日 月 日

出展者社名	小間番号	—
担当部署・役職		
担当者名	TEL :	FAX :
E-mail :		
所在地/〒		

アンカーボルトを使用する

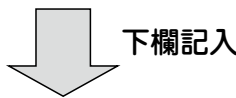

下記の通り、床面工事を行います。
なお、施工に当たっては定められた諸規定を遵守し、会期終了後は原状に回復します。

工 事 の 種 類	ホールインアンカー打込作業		
工 事 施 工 箇 所	箇所		
オールアンカー本数	本数	m/m φ	本 (φ 16m/m以内、深さ60m/m以内)
作 業 日	2024年 月 日() ~ 日()		
徴 収 日	2024年 月 日() ~ 日()		
補 修 方 法	サンダーによる切断のみとします。 (ハンマによる打込み、ガスバーナによる切断は行いません)		
添 付 書 類	小間内設計図面 (ガスバーナによる切断は行いません)		
工 事 業 者	(会社名)	(担当者名)	
	(住所)	(電話番号)	
アンカー打込料請求先	1. 出展者	2. 工事業者	

注意事項：1. 届出を提出して頂いても建物の構造上、又はその他の都合で作業をご遠慮願う場合もあります。
2. アンカー仕様サイズ 最大φ16m/m・深さ60m/mです。
3. 図面を2部添付し、工事箇所に赤で●印を記入してください。
4. ホールインアンカーの本数に応じて、打込料(1,500円(税別)/本)をお支払いください。

問合せ先
提出先

株式会社ムラヤマ 担当：加藤
〒135-0061
東京都江東区豊洲3-2-24 豊洲フォレシア

E-mail: jpca@murayama.co.jp
TEL: 03-6221-1960 FAX: 03-6221-1915

※必ず「控え」を保管してください。本申込書による契約は、出展者と申込先：(株)ムラヤマとの直接契約になります。

電気供給申込/電気工事設計届 (有料)

(詳細P.37~40)

(株)フォーライト 宛 (FAX: 03-6380-7472) 提出日 月 日

出展者社名	小間番号	—	
担当部署・役職			
担当者名	TEL :	FAX :	
出展展示会にチェックを入れてください。			
<input type="checkbox"/> JPCA Show	<input type="checkbox"/> マイクロエレクトロニクスショー	<input type="checkbox"/> JISSO PROTEC	<input type="checkbox"/> メタバースデバイス展
<input type="checkbox"/> WIRE Japan Show	<input type="checkbox"/> Electronics Component & Unit Show	<input type="checkbox"/> E-Textile/Wearable	<input type="checkbox"/> Smart Sensing
<input type="checkbox"/> 無人化ソリューション展	<input type="checkbox"/> Edge Computing		
E-mail:			
所在地/〒			
小間内電気工事業者名	TEL/FAX :	担当者名 :	

幹線工事費 8,000 円 (税別) / kW ※1kW 未満は切り上げと致します。(例 0.6kW=1kW)
電気使用料金 2,000 円 (税別) / kW
注意事項: 1. ① JPCA Show・JISSO PROTEC・マイクロエレクトロニクスショー・メタバースデバイス展・WIRE Japan Show・Electronics Component & Unit Show・E-Textile/Wearable にご出展の方
1 小間につき单相 100V/300W の供給幹線工事を主催者の費用負担にて行います。
※合計容量には、主催者負担分を含まない容量をご記入ください。詳細は P37以降をご確認ください。
② Smart Sensing・無人化ソリューション展・Edge Computing にご出展の方
電気幹線工事費及び使用料につきましては出展者負担になります。
2. 下記図面には、隣接小間・小間入口・通路等をご記入ください。

電灯100V	合計容量	kW
单相200V	合計容量	kW
3相200V	合計容量	kW

電気工事設計図	電源(ブレーカー)の希望位置をご記入ください。 ・早期又は延長送電が必要な場合、ご希望の日時をご記入ください。(別途費用がかかる場合があります) ・漏れ電流値が 30mA を超過する機材をご使用する場合は、必ずその数値をご記入ください。(施工当日の変更は不可)	
	隣接小間名	隣接小間
	↑	小間の正面

装飾会社名	担当者名
TEL/FAX	E-mail

〈料金請求先〉 幹線工事料金及び電気使用料金の請求先が出展者と異なる場合のみご記入ください。

会社名	
住所〒	TEL/FAX
部署名	担当者名

問合せ先 提出先	株式会社フォーライト 担当: 濤川(なみかわ)・三井・小山・高野 〒135-0063 東京都江東区有明3-6-11 TFTビル東館7F	TEL: 03-6380-7473 FAX: 03-6380-7472 E-mail: info@fourlight.co.jp
-------------	---	--

※本申込書による契約は、出展者と申込先: (株)フォーライトとの直接契約になります。書類は各自でご保管ください。

該当出展者提出

No.7

提出期限
2024年
5月10日(金)

給排水・エア配管工事申込書(有料)

(詳細P.40~42)

(Email: info@sss-setubi.jp)

(株)スリーエス設備工業 宛

(FAX: 03-5907-2500)

提出日 月 日

出展者社名	小間番号	—
担当部署・役職		
担当者名	TEL :	FAX :
E-mail:		
所在地/〒		

1. 給排水を申込み

(注) 下記の必要項目に○印をお付けください。また、給排水の配管工事内容を小間内略図欄に具体的にご記入頂き、小間内の配管詳細図面1部を提出してください。

水 道			
使用量	m ³ /日		
水道管のサイズ	13φ	20φ	25φ その他()
排水管のサイズ	40φ	50φ	その他()

●給排水の機械接続依頼 有・無

※有の場合、機械接続の詳細な図面を1部添付してください。

24時間通水	要	不要
--------	---	----

●工事費用及び水道使用量

水道幹線工事費 (※1次工事)	口径13mm	60,000円(税別)
	口径20mm	70,000円(税別)
	口径25mm	80,000円(税別)
	その他	(要相談)
水道使用料	1m ³	900円(税別)

※この料金には、排水管料金も含まれています。
二次側工事については別途お問合わせください。

2. エア配管工事を申込み

工事内容	使用範囲・種類	申込内容
エア供給能力	0.7MPa	0.7MPa
使用流量	エアドライヤ(リース可/持込可)	リットル/分
バルブのサイズ	13mm~25mm(メスネジ) カプラ、ワンタッチ使用可	<input type="checkbox"/> カプラ使用 <input type="checkbox"/> ワンタッチ使用
施工範囲	・小間袖まで・展示機械への接続まで(別途、工事費請求)	<input type="checkbox"/> 小間袖まで <input type="checkbox"/> 展示機械への接続まで
●エア幹線工事費用	75,000円(税別)	●エア使用料 100円(税別) (301NL/分以上の出展者)

- ・エア幹線工事費は幹線工事の指定工事会社から直接ご請求致します。
- ・二次側工事については、別途お問合わせください。
- ・通常の供給時間(9:00~18:00)以外にエアの供給を受けた場合は、別途保守料金(5,000円(税別)/時間)を頂戴致します。

●自社持込

(コンプレッサ)

圧 力		品名	数量
内蔵潤滑油			

※コンプレッサを持ち込む場合、内蔵潤滑油は危険物扱いとなりますので、必ず提出書類NO.4をご提出ください。
(提出先: 株式会社ヤマヤマ)

小間内略図 ※別紙添付可 ※隣接小間を必ず記入してください。	※ホール入口、隣接小間、背面小間名等も必ずご記入ください。
-----------------------------------	-------------------------------

●請求書のご送付先が上記出展者と異なる場合は、下記にご記入ください。

会社名:		
担当部署・役職	担当者名	
TEL :	FAX :	E-mail :
所在地/〒		

問合せ先 提出先	株式会社スリーエス設備工業 担当: 奥村・関本 〒114-0023 東京都北区滝野川2-15-4	TEL: 03-5907-2100 FAX: 03-5907-2500 E-mail: info@sss-setubi.jp
-------------	--	--

※必ず「控え」を保管してください。本申込書による契約は、出展者と申込先: (株)スリーエス設備工業との直接契約になります。

多目的ルーム・ストックルーム 申込書 (有料) (詳細P.44)

(株)ムラヤマ 宛 (Email: jpca@murayama.co.jp)

提出日 月 日

出展者社名	小間番号	—
担当部署・役職		
担当者名	TEL :	FAX :
E-mail :		
所在地 / 〒		

■下記の通り、多目的ルーム・ストックルームを申込みます。

品名	単価(税別)	希望数	料金
多目的ルーム ・ ストックルーム	120,000円 / 1部屋	部屋分	円
	設置場所: 展示ホール壁沿い(予定) 仕様: システムパネル(会社名表示、鍵付ドア) サイズ: 3m(W) × 2m(D) × 2.7m(H)		
スチール棚	6,000円 / 1本	本	円
	サイズ: 900mm(W) × 450mm(D) × 1800mm(H)		

- 注意事項: 1. ストックルームの鍵は6月11日(火)(展示会前日)に事務局にてお渡しし、6月14日(金)(展示会終了後)、事務局まで返却することとします。
2. 鍵の紛失の場合は実費を申し受けます。
3. ストックルームの位置については、事務局にて調整の上、後日連絡致します。

問合せ先
提出先

株式会社ムラヤマ 担当: 加藤
〒135-0061
東京都江東区豊洲3-2-24 豊洲フォレシア

E-mail: jpca@murayama.co.jp
TEL: 03-6221-1960 FAX: 03-6221-1915

国内貨物・荷役作業見積依頼書 (詳細P.23)

(株)キャップ 宛

(FAX: 03-3695-3088) 提出日 月 日

出展者社名	小間番号	—
担当部署・役職		
担当者名	TEL :	FAX :
E-mail :		
所在地/〒		

下記の通り、場内作業・輸送見積りを依頼致します。

該当項目に○印を付してください。	会場内での作業内容	1-1 荷降し	1-2 開梱	1-3 据付	1-4 組立
	利用希望の荷役機械	2-1 積込み	2-2 梱包	2-3 解体	
		3-1 2.5Tフォークリフト	3-2 25Tラフター		
会場担当携帯番号					
輸送取扱い者	1. (株)キャップ		2. その他 ()		
出荷場所名					
出荷場所住所	〒				
	電話 :	FAX :			
出荷場所担当者	氏名 :		所属・役職 :		
品名					
荷姿					
個数			1個あたりの最大容積	(L) × (W) × (H)	m
総重量	kg		1個あたりの最大重量	kg	
作業車種	4t : 台	車種 :	k / t 付、パワーゲート付		
	11t : 台	車種 :	k / t 付、パワーゲート付		
搬入日時	6月 日 () 時頃				
搬出日時	6月14日(金) 時頃				

※展示物等の保護のため、保険を付すことをお勧めします。ご希望の方はご相談ください。

問合せ先 提出先	株式会社キャップ 担当:平尾 〒124-0023 東京都葛飾区東新小岩4-25-18	TEL: 03-3695-0623 FAX: 03-3695-3088 Email: y-hirao@cap1236.co.jp
-------------	--	--

※必ず「控え」を保管してください。本申込書による契約は、出展者と申込先:(株)キャップとの直接契約になります。

外貨貨物輸送見積依頼書 (詳細P.23)

(株)クロザキコーポレーション 宛 (E-mail:info@kurozaki.com) 提出日 月 日

出展者社名	小間番号	—
担当部署・役職		
担当者名	TEL :	FAX :
E-mail :		
所在地/〒		

下記の通り、外貨製品の通関のお見積りを依頼致します。

【輸送方法】		輸送取扱者	7 (株)クロザキコーポレーション (往路のみ・復路のみ・往復)
海外～会場迄	1 航空輸送 2 船便		
会場～海外迄	3 航空輸送 4 船便	8 その他	
通関手続き依頼	5 通常通関 6 カルネ		
搬入日時	6月 日 時頃		
搬出日時	6月 日 時頃		

	生産国名	生産会社名	品名	数量	梱包個数	総重量(KG)	価格	到着予定地
1								
2								
3								
4								
5								

問合せ先
提出先

株式会社クロザキコーポレーション 担当：沼間
〒230-0012
神奈川県川崎市高津区坂戸1-17-2 KSP WEST 2F Tech-Pot+D

TEL : 044-701-0708
FAX : 044-701-3122

※必ず「控え」を保管してください。本申込書による契約は、出展者と申込先：(株)クロザキコーポレーションとの直接契約になります。

JITBOXチャーター便 集荷依頼書 (有料) (詳細P.24-26)

ヤマトボックスチャーター (株) 宛

本書類は ヤマトボックスチャーターオフィシャルHP からのご提出となります

〈ご提出方法〉

ヤマトボックスチャーターオフィシャルHPにアクセス

HP: <https://www.yamatobc.com/>



1 ご利用登録

2 ID発行 (※1)

(※1) IDの発行は最短2営業日掛かります。

3 ログイン

4 輸送依頼 (※2)

(※2) 往復輸送希望の方は往路・復路の入力をお願いします。

上記手順で利用予約をお願いします。
 ※貴社エリア管轄支店にてご対応させていただきます。

問合せ先 提出先 *ご出展者様のご対応に関しては、貴社エリアの管轄してご対応させていただきますので、ホームページ内の事業所一覧内にご連絡をお願いします。

※必ず「控え」を保管してください。本申込書による契約は、出展者と申込先：ヤマトボックスチャーター(株)との直接契約になります。

バーコードシステム利用申込書(有料)

(詳細P.66~67)

(株)ピーク・ワン 宛

本書類は **出展者専用 Web** からのご提出となります

申込フォームの公開は3月25日(月)予定です。

〈ご提出方法〉

1 出展者専用 Web へアクセス

ログインページ <https://unified.jcdbizmatch.jp/JPCA2024/Exhibitor/jp>

2 マイページへログイン

※ ID・パスワードは、出展申込後運営事務局から出展ご担当者宛にメールで順次ご案内しております。

3 TOPページから [オンライン提出書類・入稿] ページへ移動

4 提出する書類の [オンライン申込]

5 必要情報を入力し、オンライン提出

提出完了

※各提出・申込期日までにご提出ください

問合せ先
提出先

株式会社ピーク・ワン 担当：バーコードシステム係
〒101-0054
東京都千代田区神田錦町3-23 ネットライフ神田錦町ビル4F

T E L : 03-5577-7871
F A X : 03-5577-3369
E-mail : jpcashow-sysqa@f-vr.jp

※必ず「控え」を保管してください。本申込書による契約は、出展者と申込先：(株)ピーク・ワンとの直接契約になります。

小間内清掃申込書 (有料) (詳細P.65~66)

(株)ビッグサイトサービス 宛 (FAX: 03-5564-5430) 提出日 月 日

出展者社名	小間番号	—
担当部署・役職		
担当者名	TEL :	FAX :
E-mail :		
所在地/〒		

下記の通り、自社小間内の清掃を申込みます。

期 間	清掃料金単価	小 間 数	申 込 金 額
6月11日(火) ~6月13日(木)	2,400円 /小間 (税別)	小間	円

問合せ先
提出先

株式会社 ビッグサイトサービス 担当：竹迫・日向 TEL：03-5530-1290
〒135-0063 FAX：03-5564-5430
東京都江東区有明 3-11-1 E-mail：bss-koma@bigsight-services.com

※必ず「控え」を保管してください。本申込書による契約は、出展者と申込先：(株)ビッグサイトサービスとの直接契約になります。

Jtb Communication Design

想像を超えた、創造を。

Best Solution, Best Partner.

私たちは、あらゆる「コミュニケーション」に関するプロフェッショナルとして、そのノウハウとスキルを融合させ、サービスを提供し、お客様の想いの先まで実現します。また、MICEの誘致、訪日インバウンドの促進、地方創生などを通じて、観光立国の実現にも貢献していきます。

あらゆる交流をデザインする。
私たちはJTBコミュニケーションデザインです。

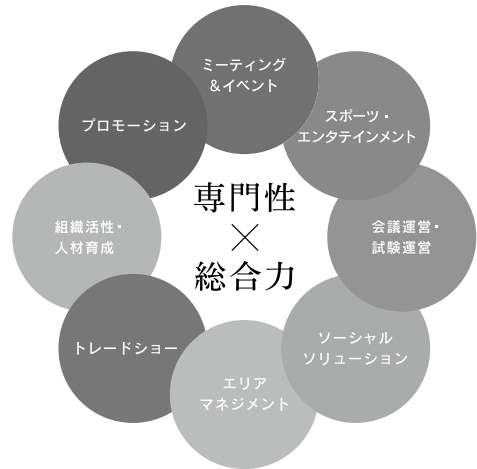

JTBコミュニケーションデザインの「トレードショー」事業では、研究開発のナノテクノロジー、創薬・医薬をコアとしたバイオ産業、またエネルギー・環境分野、センサー・IoTなど、先端技術分野の展示会を主催・共催。あらゆる産業分野の発展に貢献します。

JTBコミュニケーションデザイン

検索



HIBINO
hibino group

Support your M.I.C.E. biz



Hibino Media Technical Corporation

ヒビノメディアテクニカル株式会社 <http://www.media-t.co.jp>

〒135-0062 東京都江東区東雲2-9-23 6F 〒530-0053 大阪府大阪市北区末広町2-37 米澤ビル 2F

EC 事業部 TEL:03-6457-2070 ビジネスソリューション事業部 TEL:03-6457-2061 ジョブマーケット事業部 TEL:03-6457-2065
プロデュース事業部 TEL:03-6457-2067 メディアニクス大阪事業部 TEL:06-6311-1951 管理部 TEL:03-6457-2063

私達は、運営をサポートします

有限会社ヴェント
 般13-301666

〒101-0032
 東京都千代田区岩本町3-2-1 共同ビル(新岩本町)901号
 TEL:03-5825-4449 FAX:03-5825-4490
<http://www.vento.co.jp>

展示会出品物の

- 搬入・搬出
- 輸送・梱包・保管
- 据付
- 一般引越
- ビル移転

**あなたのイベント
 おまかせください。**

確かな技術を基本に新時代の物流システムに挑戦します。

CAP
 COMPANY LTD.

信頼と実績

株式会社 キャップ

〒124-0023 東京都葛飾区東新小岩4-25-18
 TEL 03(3695)0623
 FAX 03(3695)3088

私たちにお任せください。



清掃

展示会・イベントの清掃は会場を熟知している当社にお任せください。会場全般および小間内いずれも迅速に対応いたします。
また、会場で出されたごみ(廃棄物)については主催者・施工者・出展者が排出事業者となり、自らの責任において適正に処理することが法律で義務付けられています。当社は収集運搬事業者でもあり、処分業者と連携してマニフェストも確実にお渡します。



- ・一般廃棄物収集運搬業
(江 東 区:第884号)
- ・産業廃棄物収集運搬業
(東 京 都:第013-00-033257号)
(千 葉 県:第012-00-033257号)
(神奈川県:第014-00-033257号)

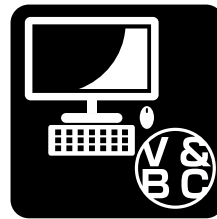

ビジター & ビジネスセンター

ビジター&ビジネスセンターでは、コピー・FAX・レンタルPCスペースをはじめデータ出力・大型出力や名刺作成・レンタルミーティングルーム等をご用意して皆様のビジネスのサポートをいたします。また文具やオリジナルグッズも取り揃えておりますので、お気軽にご利用ください。

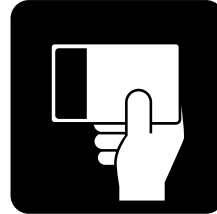

共通食事券(ビッグサイトカード)

会議棟2階サービスコーナーでは隣接ビルのお店でも使えるビッグサイト・プリペイドカードの販売を行っています。

●会場でお使いになる備品のレンタルも行っています

<https://www.bigsight-services.co.jp/>

〒135-0063

東京都江東区有明3-11-1 東京ビッグサイト内
TEL: 03-5530-1234 FAX: 03-5530-1235



給排水・エアー・ガス工事はおまかせください!

各種展示会給排水ガス
水道衛生
各種ポンプ工事

コンプレッサー工事
冷暖房
設計施工



管工事業 東京都知事許可 般15 第119909号

株式会社 **スリーエス設備工業**

〒114-0023 東京都北区滝野川2-15-4

TEL 03-5907-2100 Fax 03-5907-2500

E-mail info@sss-setubi.jp



展示会・イベント警備・ボディガード

株式会社 **テックス**

〒170-0013 東京都豊島区東池袋5-40-9

TEL (03) 3590-6446 FAX (03) 3590-4001

URL <https://www.texs.co.jp>

出展効果を高めます

展示会に必要なツールなら豊島におまかせください!!



展示会運営のパートナーとして、キービジュアルのデザインからパンフレット、チラシ、ホームページ、また梱包・発送まで一貫したサポートを行っております。

株式会社 **豊島**

〒171-0032 東京都豊島区雑司が谷1-3-9

URL: www.toshimac.co.jp E-Mail: job@toshimac.co.jp

☎03-3987-6361



<https://www.peak-1.co.jp/>

ピーク・ワンが提供する 3つの「カタチ」

Event

リアルイベント、
オンラインイベント、
ハイブリッドイベントなど、
時代やニーズに合わせた
様々なイベントを
ご提案します。

Creative

パンフレット、
Webサイト、ムービーなど、
デザイン性と
訴求力を兼ね備えた
クリエイティビティを
ご提案します。

Data

データの収集・
管理だけでなく、
その情報を分析して
より効果の高いイベントや
クリエイティビティを
ご提案します。

お問い合わせ・ご相談

株式会社ピーク・ワン/バーコードシステム係
E-mail : edms@f-vr.jp TEL : 03-5577-7871



各種イベント向け電気設備設計及び施工業務



株式会社 フォーライト

本社 : 〒130-0026 東京都墨田区両国 1-1-3
TEL 03-5638-7649 / FAX 03-3634-7549

有明オフィス : 〒135-0063 東京都江東区有明 3-6-11 TFTビル東館 7F
TEL 03-6380-7471 / FAX 03-6380-7472

URL <http://fourlight.co.jp>

結果が出せる
展示会ブースの創り方を
プロデュースします



ムラヤマはオフラインからオンラインまで「展示会」のプロフェッショナルとして、
セールスプロモーションをワンストップ体制でサポートします。

〒135-0061 東京都江東区豊洲 3-2-24 豊洲フォレシア TEL:03-6221-0857

 **株式会社ムラヤマ**
www.murayama.co.jp

JPCA2024
Show

第53回国際電子回路産業展



マイクロエレクトロニクスショー

第38回 最先端実装技術・パッケージング展



**JISSO
PROTEC 2024**

第25回 実装プロセステクノロジー展

METaverse DEVICE EXPO
メタバースデバイス展



～装置と装置をつなぐ～

WIRE Japan Show

電気・光伝送技術展

**Electronics
Component & Unit
Show**

JEP 全国電子部品流通連合会
東京都電機卸商業協同組合



E-Textile/Wearable

イーテキスタイル/ウェアラブル展

Smart Sensing

スマートセンシング



無人化ソリューション展

無人化ソリューション展



Edge Computing

エッジコンピューティング

本マニュアル及び提出書類は、出展者専用Webからダウンロードできます。

<https://unified.jcdbizmatch.jp/JPCA2024/Exhibitor/jp>